

Hydraulisk drevet slagleklipper

Brugervejledning



Oversættelse af original manual

Model: SAVWVDA100

SAVWVDA120

SAVC75DE

SAVC95DE

SAVC115DE



LÆS ALTID VEJLEDNING INDEN MASKINEN ANVENDES





DK·TEC

Indholdsfortegnelse

1. e ere i f r i	1
2. de ifik i f ski e	2
3.S e ifik i er.....	
4.Sikkerhed.....	7
5.Service & vedligeholdelse	17

Specifikationer

Model	A (mm)	B (mm)	C (mm)	Gearmotor (ml/r)	Nominel flow (L/min)	Motorhastighed	Antal blade (r/min)	Vægt	
C75	1030	530	330	12	40	2000	24	78	
C95	1250	700	430	22	70	1900	24	170	
C115	1450	700	430	22	70	1900	24	188	

Mod.					A	B	C		OIL FLOW OF MOTOR
	CM	n°	n°	n°	CM	CM	CM	KGS	L/MINS
WVDA80 (ARH80)	79	6	12	3	94	85	92	268	100
WVDA100 (ARH100)	99	8	16	3	114	85	92	290	100
WVDA120 (ARH120)	119	10	20	3	134	85	92	313	100

1. GENEREL INFORMATION

II INFORMATION OM MANUALEN

Brugsforskrifterne vist i denne håndbog skal overholdes omhyggeligt for at opnå den bedste ydeevne, for at sikre den største holdbarhed af de forskellige dele og for at undgå skader på maskinen og ulykker for operatøren.

Det anbefales at læse denne håndbog omhyggeligt for at uddybe kendskabet til MULCHER, før du begynder at bruge den.

Denne manual skal betragtes som en integreret del af maskinen, den skal følge med maskinen i tilfælde af videresalg.

Nogle illustrationer i denne vejledning viser detaljer eller tilbehør, der kan være anderledes end dem på din maskine, en komponent kunne være blevet fjernet for at sikre tydeligheden af illustrationerne.

De emner, der behandles i denne håndbog, er dem, der udtrykkeligt anmodes om af "CE/98/37-direktivet" og af de tilhørende tekniske standarder.

På maskinen er der indsat et tilhørende piktogram, som operatøren sørger for at holde i perfekt visuel tilstand og udskifte, når de ikke er mere læsbare.

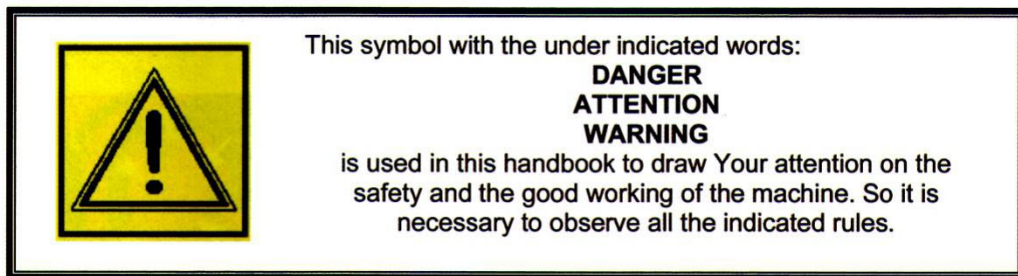

Denne håndbog er skrevet i overensstemmelse med gældende regler på tidspunktet for dens trykning. Den er en integreret del af maskinen og skal følge med maskinen med overensstemmelseserklæringen i tilfælde af videresalg.

1.2 IDENTIFIKATION AF MASKINEN

På stellet af hver maskine finder du: CE-mærket og en plade med oplysninger om konstruktøren, modellen og serienummeret, byggeåret, vægten.

EF identifikationsplade



MOWER	
Type	Flail mower with horizontal axis
Model	
Dimensions (LxWxH)(mm)	
Structure weight (kg)	
Serial No	
Date	
CHANGZNOU CLOVERAGRI MACHINERY CO., LTD. 6 JIANYE ROAD, HI-TECH, CHANGZHOU, JIANGSU, P.R. CHINA	

I.3 INFORMATION OM MASKINEN

Før den forlader produktionsfabrikken, er denne specifikke model blevet udsat for en streng test for at garantere den største pålidelighed.

I.3.1 Anvendelse

Slagleklipperen er til græs, buske og krat op til Ø 3-4 cm. Ideel til at rydde grønne områder, haver, skrån timer, grøfter, vandløbsbredder, vejkanter.



Slagleklipperne med oplukkelig hatchback-dør skal udelukkende bruges (med hydraulisk eller manuel åbning) HELT LUKKET, brugen af en sådan dør er udelukkende til vedligeholdelse



Maskinen må kun bruges af en enkelt operatør. En anden brug end den specificerede anses for at være ukorrekt.

Maskinen må udelukkende anvendes af autoriserede, instruerede og uddannede mennesker.

Denne maskine bruges normalt om dagen, hvis der undtagelsesvis ønskes natbrug eller i en tilstand med dårligt udsyn, skal traktorens belysningssystem anvendes.

Hver vilkårlig ændring af denne maskine fritager DK-TEC for ethvert ansvar for skader eller læsioner, også alvorlige, som kan opstå for operatøren, tredje person eller ting.

En korrekt brug af maskinen, en omhyggelig overholdelse af de her anførte regler og den sikring af alle forholdsregler for at forhindre mulige farlige situationer, vil fjerne faren for kvæstelser eller ulykker. Desuden vil det lade maskinen arbejde bedre og længere og vil reducere fejl til et minimum.

1.3.2 Kontraindikationer

- Sørg for, at der ikke er sten i arbejdsområdet (diameter over til 10 -15 cm);
- Sørg for, at der ikke er træstubbe, der rager over ca 10 cm og med diameter øvre til ca. 10 — 15 cm;
- Sørg for, at der ikke er metalelementer af nogen art, især net, kabler, reb, kæder, rør og så videre;
- Overhold og følg omhyggeligt instruktionerne for regulering af maskinens højde fra jorden, men undgå det i maskinens arbejdsområde indtil 50 meter fra andre mennesker.
- Det anbefales aldrig at arbejde "Tæt på jorden" på våde overflader for ikke at kompromittere maskinens ydeevne og balancering, hvilket også risikerer at beskadige rotoren.

1.3.3 Støjniveau

Støjtesten har påpeget et lydtryksniveau på 84 dB(A) x 1 dB, målt i åben mark i en afstand af 3 m. fra maskinen og på 1,6 m. på arbejdsområde, under kontinuerlige maksimalt tilladte arbejdshastighedsforhold.

Ifølge disse oplysninger anbefales det at bære en individuel høreværn.



WARNING

The cleaning, the regular maintenance of the machine and the periodic lubrication contribute to reduce the sound emissions of the machine.

Selvom der er en sammenhæng mellem lydmissionen og eksponeringsniveauet, kan dette ikke bruges til at afgøre, om det er nødvendigt at tage nogle forholdsregler. Der er andre faktorer, der kan påvirke lydeksponeeringsniveauet, som f.eks. arbejdsmiljøets karakteristika og tilstedeværelsen af andre støjkilder. Oplysningerne om støjniveauet fra maskinen vil dog hjælpe brugeren eller arbejdsgiveren med at skrive værdiansættelsen af farerne og risiciene.

1.3.4 Opbevaring

Hvis maskinen ikke bruges i længere tid, er det nødvendigt at opbevare den på et beskyttet sted for at beskytte den og undgå støvophobning. Før opbevaringen vi anbefale at rengøre hele maskinen omhyggeligt og at smøre de mekaniske dele omhyggeligt for at beskytte dem mod rust.

Inden maskinen opbevares i længere tid, anbefales:

- vask maskinen omhyggeligt;
- foretag en generel synskontrol af maskinen for at lokalisere mulige strukturelle læsioner, læg mærke til mulige dybe ridser på maleriet, kontroller, at den originale sikkerhed piktogram er til stede i deres rette position, at de er fuldstændige og læsbare;
- smør alle mekaniske dele, såsom tilspændingsboltene, ledakslen til PTO-akslen;
- gendan, hvis det er muligt, maskinen i et overdækket rum og læn maskinen på træplader på en flad overflade;
- dæk maskinen med et ark, bind det passende.

Den brugte olie må ikke spredes i miljøet, fordi den ifølge de gældende lovbestemmelser er klassificeret som specialaffald, og som sådan skal den afleveres til den særlige indsamlingscentral.

1.3.5 Skrotning

I tilfælde af skrotning skal maskinen bortskaffes på passende lossepladser i overensstemmelse med gældende lovgivning.

Før du går videre til skrotningen, er det nødvendigt at adskille plast- eller gummidelene, det elektriske og elektroniske materiale.

Genvind de mulige nedslidte olier og bortskaf dem på de relevante indsamlingscentre.

TEKNISK SPECIFIKATION

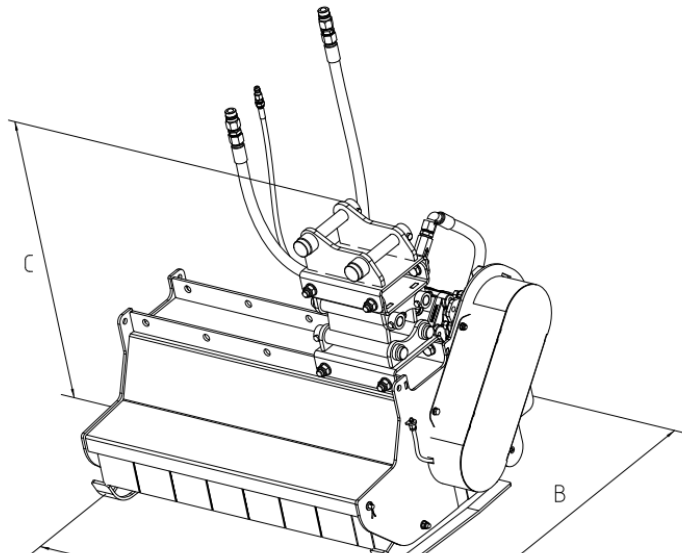

Model	A (mm)	B (mm)	C (mm)	Gearmotor (ml/r)	Nominel flow (L/min)	Motorhastighed	Antal blade (r/min)	Vægt	
C75	1030	530	330	12	40	2000	24	78	
C95	1250	700	430	22	70	1900	24	170	
C115	1450	700	430	22	70	1900	24	188	

Mod.					A	B	C		OIL FLOW OF MOTOR
	CM	n°	n°	n°	CM	CM	CM	KGS	L/MINS
WVDA80 (ARH80)	79	6	12	3	94	85	92	268	100
WVDA100 (ARH100)	99	8	16	3	114	85	92	290	100
WVDA120 (ARH120)	119	10	20	3	134	85	92	313	100

SIKKERHED

Foretag de periodiske kontroller og vedligeholdelsesindgreb i overensstemmelse med bestemmelserne.

Overholdes disse ikke kan sikkerheden kompromitteres og der kan ske uheld.

DK-TEC slagleklipper er udelukkende fremstillet til at klippe græs, buske og krat. Enhver anden brugsmåde skal udtrykkeligt godkendes af virksomheden på et skriftligt dokument. Enhver uautoriseret ændring af maskinen udelukker virksomhedens ansvar.



DK-TEC er ikke ansvarlig for eventuelle skader forårsaget af forkert brug af maskinen

Maskinen må kun bruges af autoriserede, uddannede personer, som kender dens potentielle farer. Er du i tvivl, så tøv ikke med at kontakte en af vores teknikere. Instruktionerne i denne manual skal overholdes nøje.

2. I REGLER FOR SIKKERHED OG FOREBYGGELSE AF ULYKKER



Kontroller omhyggeligt maskinen, før den tændes

DK-TEC kan ikke forudse alle omstændigheder, der kan udgøre en potentiel fare.

Advarslerne i dette dokument er derfor ikke udtømmende.

- Overhold, udover advarslerne i denne manualbeholder, alle de generelle sikkerheds- og ulykkesforebyggende forskrifter. Lad ikke maskinen arbejde eller udføre vedligeholdelsen, før instruktionerne ikke er læst og forstået.
- De signaler, der anvendes på maskinen, giver en række vigtige indikationer: deres overholdelse er nyttig for din sikkerhed.
- Sørg for, at alle sikkerhedsskilte er læsbare. Rengør dem og udskift dem til sidst med nye etiketter.



WARNING

Before to begin to use the machine You need to know every devices, controls and functions, carefully read the present handbook.

- Før maskinen tages i brug, skal du sikre dig, at alle sikkerhedsanordninger er korrekt placeret og i god stand; i tilfælde af nedbrud eller skader på beskyttelserne, udskift dem med det samme. Kontroller at frontpanelerne er til stede og komplette, frit at svinge rundt om bolten, som de er hængslet på.

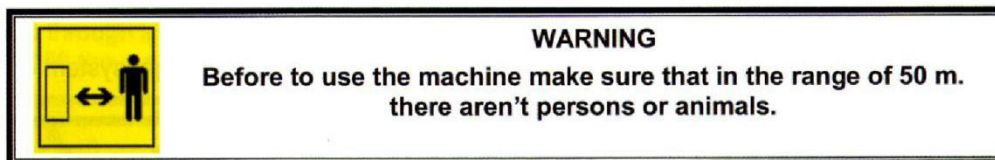
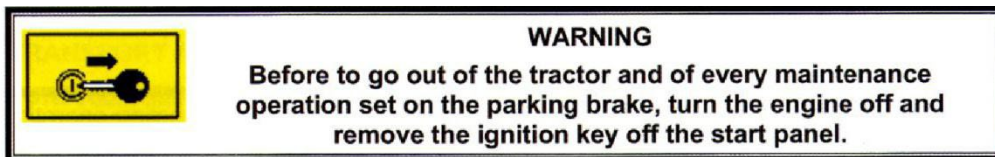

- Håndbogen skal altid være i en rækkevidde, så du kan verificere den operative cyklus. Hvis bogen er bortkommet eller beskadiget, kan du bede DK-TEC om en kopi.
- Maskinen må udelukkende anvendes af autoriserede, instruerede og uddannede personer.
- Maskinen er beregnet til kun at blive brugt af én operatør.
- Arbejd aldrig med denne maskine, hvis du er træt, syg eller påvirket af alkohol, stoffer eller medicin.
- Det anbefales til operatøren ikke at bære beklædningsgenstande, der kan forårsage fangst (ærmer uden lukkede manchetter, bæltter, halskæder, armbånd, ringe).



- Under brugen kan Slagleklipperen producere støv. I tilfælde af arbejde med våd jord. Det tilrådes at bruge traktorer udstyret med kabine med filtre på ventilatorsystemet eller at bruge passende beskyttelsessystemer i luftvejene, såsom anti-støvmasker eller masker med filter.
- Kontroller, at maskinen ikke er blevet beskadiget under transporten, og advær i dette tilfælde straks DK-TEC
- Hold maskinen ren for fremmedlegemer.

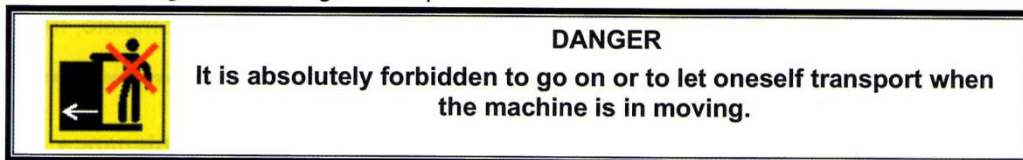

Det er absolut forbudt at fortsætte eller lade sig transportere på maskinen, når maskinen er i bevægelse.

- Sørg for, at maskinen er korrekt tilkoblet efter hver tilslutningsoperation af maskinen.
- Afbryd kun maskinen fra traktoren på en kompakt og flad rundede, og kontroller, at den er stille og stabil.
- Brug maskinen med nok naturligt lys, eller brug som alternativ traktorens lyssystem.

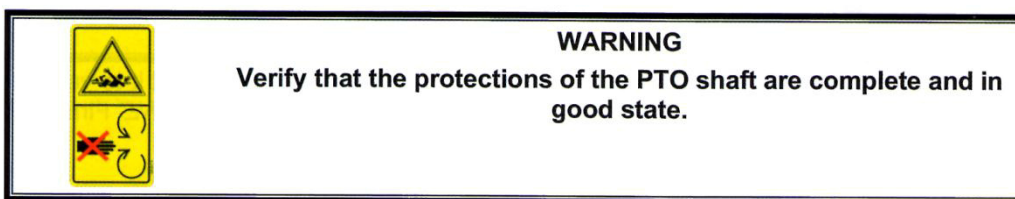

- I tilfælde af brud eller forringelse af beskyttelserne af kraftoverføringsakslen, skal du sørge for deres øjeblikkelige udskiftning.

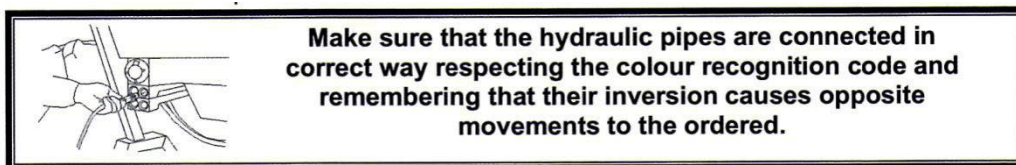

- Kontroller slidtilstanden af hydraulikrørene. I tilfælde af forringelse skal du sørge for deres udskiftning. Udskift under alle omstændigheder hydraulikrørene hvert 5. år.
- Når maskinen ikke er tilsluttet kraftenheden, skal hydraulikrørene tilsluttes på de specielle understøtninger.

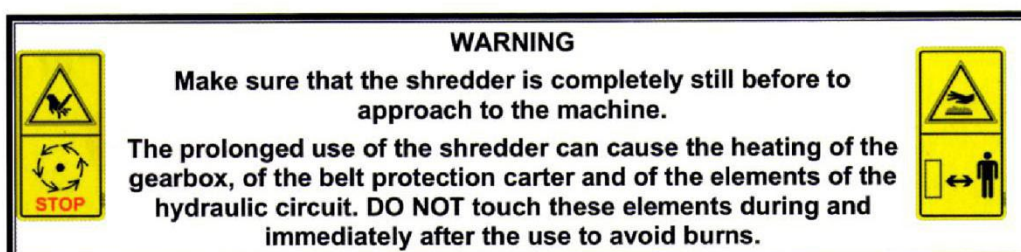
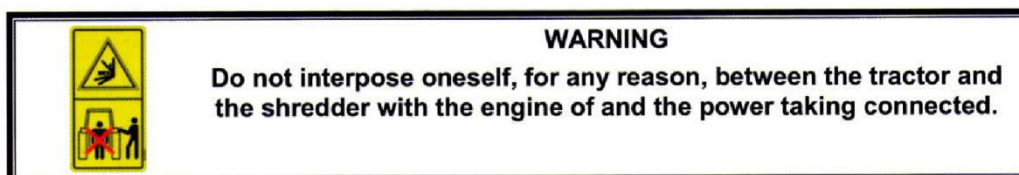

- Eventuelle ændringer på maskinen kan forårsage nogle problemer. I dette tilfælde er brugeren den eneste ansvarlige for mulige ulykker.

	DANGER
	Do not tamper, remove or make inefficient the protections and the safety devices applied to the machine for the safety of the operator and of others.
	The user can make exclusively the maintenance operations in this handbook described.

Brug udelukkende originale reservedele fra DK-TEC

DK-TEC anser sig selv for fritaget fra ethvert muligt ansvar i tilfælde af:

- Ukorrekt brug af Slagleklipperen af ikke-uddannede personer;
- Alvorlig mangel af vedligeholdelse;
- Ikke godkendte ændringer eller indgreb;
- Brug af ikke originale reservedele;
- Hel eller delvis manglende overholdelse af instruktionerne;
- Manglende overholdelse af de fælles sikkerhedsstandarder i arbejdsområdet;

ADVARSEL



SØRG FOR, at sikkerhedspiktogrammet kan læses. Rengør dem med en klud, med vand og sæbe. Udskift de beskadigede etiketter og placer dem i den korrekte position, som det er beskrevet på billederne nedenfor.

2.2 SIKKERHEDSSIGNALER

2.2.1 Placering af piktogram på maskinen



2.2.2 Beskrivelse af sikkerhedsskiltene



1. **WARNING** The operations of regulation and maintenance must be carried out after having read the use and maintenance handbook, with the machine still and the disengaged ignition key



2. **WARNING – DANGER** of fluids under pressure. Read the handbook before to intervene and in case of injury address to a doctor.



3. **WARNING** Make sure of the rotation direction and of the number of revolutions (540 rev./min.) of the power taking of the tractor before to insert the PTO shaft.



4. **WARNING – DANGER** Make sure that the shredder is completely still before to approach to it.



5. **WARNING – DANGER** of shearing of the feet. Keep the distance.



6. **WARNING** Possible throw of material and/or objects, *do not stand, get through or approach to the machine.*

Keep a minimum safety distance of 70 m from the machine



7. **WARNING** It is forbidden to go on the machine when it is in movement.



8. **WARNING** Danger of catching and dragging. Do not approach the hands to the transmission shaft in motion.



9. **WARNING** Do not stand between the tractor and the machine.



10. **DANGER** of crash for the legs. Keep the proper distance.



11. **DANGER** of squashing / shearing of the hands.



12. **WARNING** Hot surface. Keep the proper distance



13. **WARNING** Do not remove or open the protection carters till the belts are completely still



14. **WARNING DANGER** of squashing. Do not stand in the move and side shifting zone of the machine.



15. **WARNING:** for the lifting, hook the machine exclusively in the indicated points.



16. Use the requested Individual Protection Devices.



17. Greasing points (see par. 6.4)

VIGTIG: Sikkerhedsventiler på disse maskiner kan ikke fjernes, ellers vil det forårsage store skader på maskiner, eller mennesker ville blive kvæstet.

3, TRANSPORT OG INSTALLATION

Take the maximum care to the safety during the loading and unloading operations, that shall be performed by qualified personnel (slingers, truck operators, and so on). For the transport the machine must be positioned on pallets, fixed with suitable belts, and moved through a loader with a fit lifting ability. Do not lift the machine with belts.



For the lifting of the machine use safety hooks or cables of suitable ability to insert in the preset eyebolts for the lifting indicated by the pictograms applied on the machine.

3.2 KONTROL AF LØFTEKABILITETEN

Verify the lifting capability and the stability of the tractor through the following formula and if necessary apply frontally the ballasts.

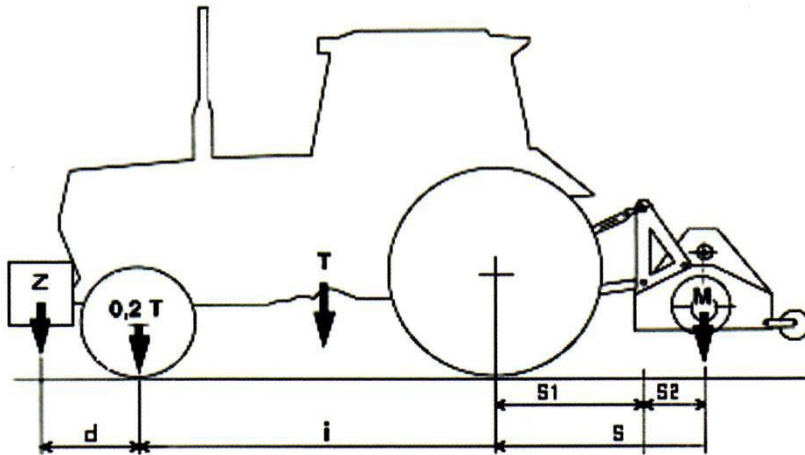

$$M \times s \leq 0,2 T \times i + Z (d + i)$$

$$M < 0,3 T$$

i	=	axle base wheels tractor
d	=	distance of the front axle from the ballasts
S	=	overhang of the rear axle of the operator machine S = S1 + S2
S1	=	distance of the tractor front axle to the end lifting arms
S2	=	distance of the shredder barycentre to the centre holes lifting pins
T	=	mass of the tractor + 75 kg (operator)
Z	=	Mass of the ballasts
M	=	mass of the whole loaded machine

DANGER!

It is obligatory to verify the lifting ability and the stability of the tractor to avoid its turnover and/or loss of adhesion of the steering wheels.



WARNING

Position the tractor in a flat zone to avoid the side charge of the machine on the rods. Before to perform the regulation halt the engine and block the brakes.

4. Tilslutning

Sluk for motoren (hvis tændt), træk håndbremsen til, og fjern tændingsnøglen fra startpanelet

Kontroller, at der ikke er tryk i traktorens hydrauliksystem.

Tilslut hydraulikslangerne med hurtigkobling til

maskinen efter at have kontrolleret, at alle samlinger er rene og i meget god stand.

Giv det hydrauliske system tryk, kontroller, at der ikke drypper, og at forbindelsen er korrekt.

Efterhånden som makuleringsoperationerne er afsluttet, skal de hydrauliske rør, der frigøres fra traktoren, fastgøres i de tilhørende understøtninger til dette formål.



WARNING

Before to connect/disengage the hydraulic pipes stop the engine of the tractor and set on in both senses the control levels to let the oil flow from the system.

Før tilslutning skal de hydrauliske rør slukkes, traktorens motor stoppes og reguleringsniveauerne aktiveres i begge retninger for at lade olien strømme ud af systemet.

5. BRUG AF MASKINEN

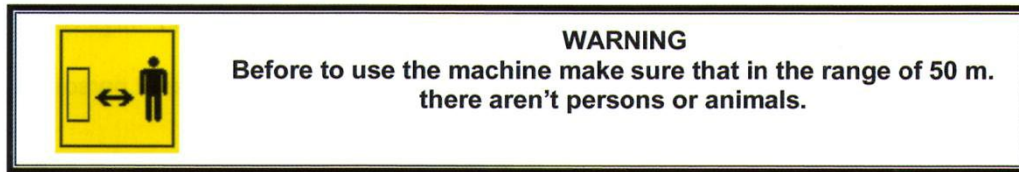
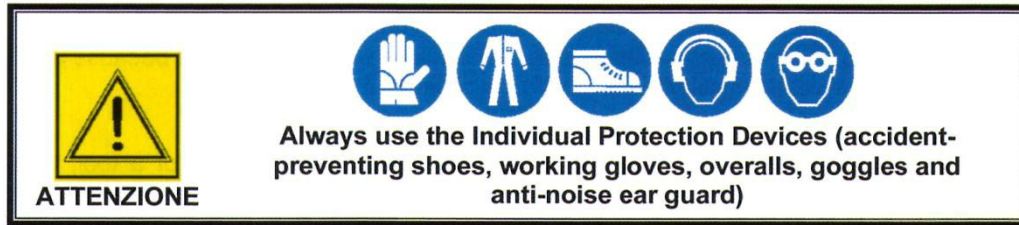

Før du begynder at arbejde, skal du indstille maskinen for at opnå en god arbejdsstrim

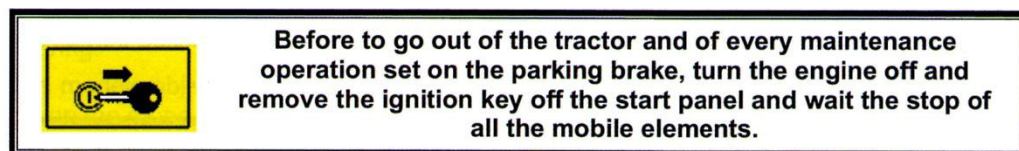

Vi anbefaler at køre 2,5 km/t på græs og på 2,0 km/t ved krat.

Løft altid slagleklipperen ved retningsændringer og kurver.

Under brugen kan Slagleklipperen støve, derfor bør du bruge et passende system til beskyttelse af luftvejene såsom antistøvmasker eller masker med filter.

6 VEDLIGEHOLDELSE

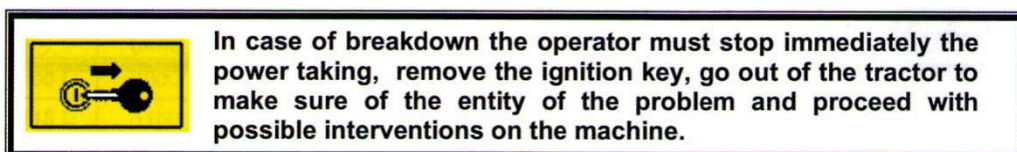

Det anbefales, at alle vedligeholdelsesoperationer skal udføres af kvalificerede og uddannede personer, med maskinen stillestående og koblet fra.

Det er nødvendigt dagligt at verificere slidtilstanden af knivene, hamrene og deres forbindelsespunkter, og straks erstatte dem, der er slidte eller beskadigede, fordi deres brud kan forårsage farlige fremspring af komponenter.

6. I ROTOR

Rotorakslen er foreløbigt afbalanceret: i tilfælde af udskiftning af en slagle, anbefales det at udskifte alle. Montering af uoriginale slagler kan forårsage vibrationer i maskinen eller brud af rullelejer.

Udskiftningen af de beskadigede dele må udelukkende udføres af specialister.

For knivudskiftningsindgrebene er det nødvendigt at henvende sig til specialiserede personer, der gør brug af DK-TEC's eller dets forhandlers assistanceservice.

6.3 ALMINDELIG VEDLIGEHOLDELSE

- Udfør vedligeholdelsen med maskinen frakoblet af traktoren og passende placeret.
- Ethvert vedligeholdelsesarbejde, regulering og rengøring skal udføres med maskinen nede på jorden, traktorens motor slukket, kraftudtaget frakoblet, håndbremsen aktiveret, tændingsnøglen udkoblet og fjernet fra startpanelet
- Hver 4 timers arbejde skal du kontrollere spændingen af bælterne, Du skal altid være opmærksom på deres regulering



Udfør kun denne regulering, når maskinen er slukket og frakoblet, fjern tændingsnøglen, vent, indtil alle mekanismer er stoppet.

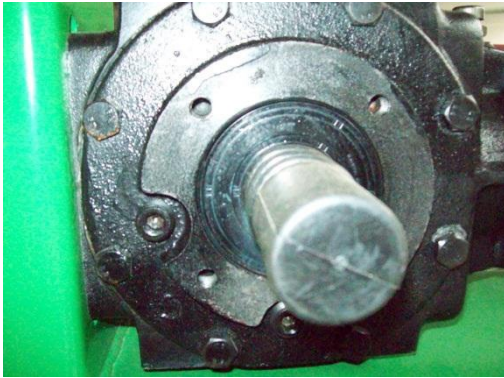

FEDT

Efter 50 timers arbejde:

-bekræft den rigtige mængde olie i transmissionsenheden og genopret den til et godt niveau ved hjælp af olietype SAE 90 EP API GL4

Hver 100 timers arbejde:

-kontroller den rigtige mængde olie i transmissionsenheden og genopret den til et godt niveau

6.4 Problemløsninger

UBEKVEMMELIGHEDER	ÅRSAG	AFHJÆLPE
Tilstopning af hamre/knive	Rotorhastigheden er for lav	Øg rotorhastigheden
Overdreven slid på hamre/knive	Rotorhastigheden er for høj	Reducer rotorhastigheden
Maskinen vibrerer under arbejdet	<ul style="list-style-type: none"> • Fremmede legemer fast i mellem • hamre/knive gået i stykker • Bolte på rotoren akselstøtte er løsnet 	<ul style="list-style-type: none"> • Fjern fremmed legemer • Udskift hamre • Låsebolte strammes

EC DECLARATION OF CONFORMITY

CE

MANUFACTURER:

CHANGZHOU CLOVERAGRI MACHINERY CO., LTD.

ADDRESS:

6 JIANYE ROAD, HI-TECH, CHANGZHOU, JIANGSU, P.R. CHINA

NAME AND ADDRESS OF THE PERSON AUTHORISED TO COMPILE THE TECHNICAL
FILE IN THE COMMUNITY:

DELEKS S.R.L.

VIA INDUSTRIALE, 23125028 VEROLANUOVA (BS) ITALY

PRODUCT NAME: Hydraulisk slagklipper

TYPE:

MODEL: ZVFL125 - ZVFL155 - ZVFL175

SERIAL NO.: 2019122021

PRODUCTION YEAR: 2021

**DECLARES THAT THE PRODUCT ABOVE COMPLIES WITH THE FOLLOWING EC
DIRECTIVES:**

MACHINERY DIRECTIVE 2006/42/EC

AND THE FOLLOWING HARMONIZED STANDARDS

EN ISO 4254-1:2015

EN ISO 4254-12:2012

FULL NAME IN BLOCK SIZE, CHEN YAGANG

QUALIFICATION: VICE GENERAL MANAGER

PLACE: CHANGZHOU, P.R. CHINA

DATE: 12-2021

SIGNATURE AND STAMP:

 Sandra

EF-OVERENSSTEMMELSESERKLÆRING



FABRIKANT:

CHANGZHOU CLOVER AGRI MACHINERY CO., LTD.

ADRESSE:

6 JIANYE ROAD, HI-TECH, CHANGZHOU, JIANGSU, PRCHINA

NAVN OG ADRESSE PÅ DEN PERSON, DER ER BEMYNDIGET TIL AT UDARBEJDE DET
TEKNISKE DOSSIER I FÆLLESSKABET: DELEKS SRL
VIA INDUSTRIALE, 23 | 25028 VEROLANUOVA (BS) | ITALIEN

PRODUKTNAVN:

TYPE:

MODEL:

SERIENR.:

PRODUKTIONSÅR:

ERKLÆRER, AT PRODUKTET OVENFOR OVERHOLDER FØLGENDE EU-DIREKTIVER:

MASKINDIREKTIVET 2006/42/EF

OG FØLGENDE HARMONISEREDE STANDARDER:

EN ISO 4254-1:2015 LANDBRUGSMASKINER — SIKKERHED DEL 1: GENERELLE KRAV
EN ISO 4254-12:2012 LANDBRUGSMASKINER – SIKKERHED DEL 12: ROTERENDE
SKIVE- OG TROMLEKLIPPERE OG SLAGLEKLIPPERE

FULDE NAVN I BLOKSTØRRELSE: CHEN YAGANG

KVALIFIKATION: VICEDIREKTØR

PLACERE: CHANGZHOU, KINA

DATO:

UNDERSKRIFT OG STEMPEL: _____