

FLISHUGGER TIL TRAKTOR - 10 CM TRÆ

Original oversat manual

Model: SAVWC42



LÆS ALTID VEJLEDNINGEN INDEN MASKINEN ANVENDES

DK-TEC

DK-TEC A/S Ærøvej 8, 5800 Nyborg Telefon: 66128222 E-mail: info@dk-tec.dk

1. Kom godt i gang med dit nyt produkt

Produktet må aldrig tilkobles køretøjet; f.eks. traktor, minilæsser, ATV, bil etc. undtagen når køretøjet er; bremsset, standset, og tændingsnøglen er i OFF position.

- Når produktet er tilkoblet, skal det kontrolleres at alle skærme og sikkerhedslåse mv. er monteret og intakte. Defekte sikkerhedsdele skal erstattes med nye originale dele – for at opretholde sikkerheden og bevare reklamationsretten.
- Giv dig tid til at lære produktet godt at kende, start langsomt op og bliv fortrolig med produktets anvendelse og begrænsninger.

Nyttige information

- Reservedelstegning samt tilbehør og sliddele til din maskine kan findes på vores hjemmeside under selve varen eller via vores reservedelesystem på forsiden.
- Husk at tjekke længden af PTO - se side 20
- Husk sikkerhedsudstyr - se side 10

Modifier aldrig produktet:

Hvis produktet modificeres, hvorved konstruktion, sikkerhed mv. påvirkes negativt, og med stor risiko for skade og ulykke, bortfalder reklamationsretten.

Reservedele

Brug altid originale reservedele, ellers bortfalder garantien! Du kan let finde frem til de reservedele der passer til maskinen, ved at scanne scan koden som sidder på din maskines CE plate.

Scan QR-koden for at tilgå produktet på vores hjemmeside
Hvor du under "Dele til din maskine" kan finde reservedele.

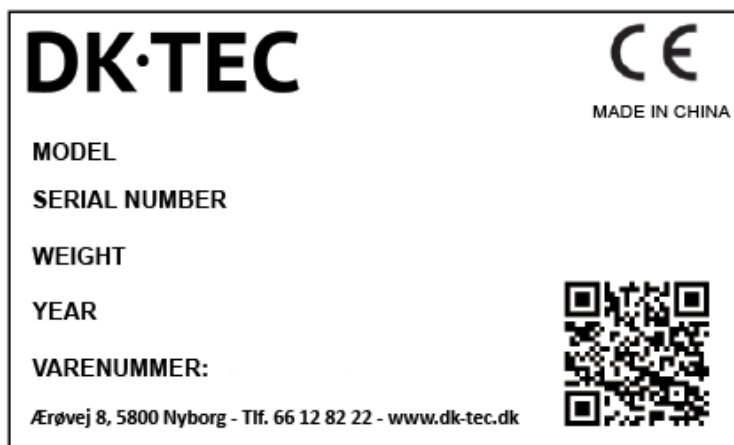

Indholdsfortegnelse

KONTROL INDEN IDRIFTSÆTTELSE	4
INTRODUKTION.....	5
SIKKERHED	6
SIKKERHED.....	7
SIKKERHED GENERELT	7
RETNINGSLINJER FOR Udstyrets Sikkerhed.....	8
SIKKERHEDSTRÆNING.....	9
SIKKERHEDSSKILTE	9
FORBEREDELSE	10
VEDLIGEHOLDELSE SIKKERHED.....	10
FORBEREDELSE	11
TRANSPORTSIKKERHED	12
OPBEVARINGSSIKKERHED	12
SIKKERHEDSSKILTES PLACERINGER.....	13
MASKINKOMPONENTER	18
INDKØRING AF MASKINEN	19
TJEKLISTE FØR BRUG.....	19
FELTBETJENING	22
DRIFTSSIKKERHED	22
TRANSPORT	30
OPBEVARING	31
SERVICE OG VEDLIGEHOLDELSE.....	32
SERVICEINTERVALLER.....	32
BOLTMOMENT.....	36



SMØRE-/ FEDTLEJER

Kontrollér jævnligt de installerede lejer for tilstrækkelig smøring!
De fleste maskiner er udstyret med lejer med fedtninger (se figur)
Du skal bruge en standard-fedtpistol og mineraloliebaseret multifunktions-maskinfedt

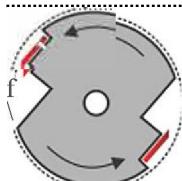

Smørenippel / fedtning



*Eksempel
Fedtpistol*

JUSTERING AF ROTORKNIVE

Tjek afstanden mellem rotorkniv og modblad, og justér om nødvendigt! Vær opmærksom på noterne i betjeningsvejledningen.

Drej manuelt for at kontrollere, at afstanden mellem rotorkniven og modbladet samt begge knive på rotoren opretholdes.

Kontrollér alle skrueforbindelser på rotorknive og modblad

OBS! Knivernes skrue er ligeledes gevindlåst. Når du løsner skrue (f.eks. for at udskifte knive), skal du først varme dem op (ca. 150°C), fordi de ellers går i stykker! Når du efterspænder skrue, skal du også bruge en lille mængde gevindlås (f.eks. Loctite 243, medium styrke)



- Ovenstående trin skyldes sikkerhedsmæssige årsager og skal overholdes!

Nogle punkter gælder muligvis ikke for din maskine. Ikke desto mindre er det vigtigt at observere korrekt og kontrollere alle relevante og nødvendige trin for din maskine!

Læs og forstå driftsvejledningen, der følger med leveringingen!

INTRODUKTION

Tillykke med dit valg af en SAVWC42 Flishugger, der fuldender dit arbejde.

En sikker, effektiv og problemfri drift af din flishugger kræver, at du og alle andre, der bruger eller vedligeholder flishuggeren, læser og forstår oplysningerne om sikkerhed, drift, vedligeholdelse og fejlfinding i brugervejledningen.

Denne vejledning gælder for SAVWC42

Gem denne vejledning et praktisk sted til reference og til videregivelse til nye operatører eller ejere.

ORIENTERING TIL OPERATØRER - Retningerne venstre, højre, for og bag, som nævnes i denne vejledning, er fastsat således, at man sidder på traktorførersædet og vender i kørselsretningen.

SIKKERHED

SIKKERHEDSADVARSELSSYMBOL

Dette sikkerhedsadvarselssymbol betyder **OBS! VÆR MEGET OPMÆRKSOM! DET GÆLDER DIN SIKKERHED!**



Sikkerhedsadvarselssymbolet identificerer vigtige sikkerhedsmeddelelser på flishuggeren og i manualen. Når du ser dette symbol, skal du være opmærksom på muligheden for personskade eller død. Følg instruktionerne i sikkerhedsmeddelelsen.

Hvorfor er SIKKERHED vigtig for dig?

3 vigtige grunde

- Ulykker medfører funktionsnedsættelse og dræber
- Ulykker koster
- Ulykker kan undgås

SIGNALORD:

Bemærk brugen af signalord som **FARE**, **ADVARSEL** og **FORSIGTIG** sammen med sikkerhedsmeddelelserne. Det relevante signalord for hver meddelelse er valgt ud fra følgende retningslinjer:

FARE

- Angiver en overhængende farlig situation, der vil medføre død eller alvorlig personskade, hvis den ikke undgås. Dette signalord skal begrænses til de mest ekstreme situationer, almindeligvis til maskinkomponenter, som med henblik på deres funktion ikke kan beskyttes.

ADVARSEL

- Angiver en potentielt farlig situation, der kan resultere i død eller alvorlig personskade, hvis den ikke undgås, og advarer ligeledes om farer, der forekommer, når afskærmninger er fjernet. Det kan også advare om usikre fremgangsmåder.

FORSIGTIG

- Angiver en potentielt farlig situation, der kan medføre mindre eller moderat personskade, hvis den ikke undgås. Det kan også advare om usikre fremgangsmåder

SIKKERHED

DU er ansvarlig for den SIKRE betjening og vedligeholdelse af din flishugger. **DU** skal sikre, at du og alle andre, der kommer til at bruge, vedligeholde eller arbejde ved flishuggeren, er fortrolige med brugs- og vedligeholdelsesprocedurerne og relaterede **SIKKERHEDS-** oplysninger i denne vejledning. Denne vejledning fører dig trin for trin gennem din arbejdsdag og advarer dig om al god sikkerhedspraksis, der skal bruges, når du bruger flishuggeren.

Husk, at **DU** er nøglen til sikkerheden. God sikkerhedspraksis beskytter ikke kun dig, men også menneskerne omkring dig. Gør disse fremgangsmåder til en fungerende del af dit sikkerhedsprogram. Vær sikker på, at **ALLE**, der bruger dette udstyr, er fortrolige med de anbefalede brugs- og vedligeholdelsesprocedurer og følger alle sikkerhedsforanstaltninger. De fleste ulykker kan forhindres. Du må ikke risikere personskade eller død ved at ignorere god sikkerhedspraksis.

- Ejerne af flishuggeren skal give betjeningsinstruktioner til operatører eller ansatte, inden de tillader dem at betjene maskinen, og herefter mindst årligt.
- Den vigtigste sikkerhedsanordning på dette udstyr er en SIKKER operatør. Det er operatørens ansvar at læse og forstå ALLE sikkerheds- og betjeningsinstruktioner i manualen og følge disse. De fleste ulykker kan undgås.
- En person, der ikke har læst og forstået alle brugs- og sikkerhedsinstruktioner, er ikke kvalificeret til at bruge maskinen. En utrænnet operatør udsætter sig selv og omkringstående for mulig alvorlig personskade eller død.
- Foretag ingen som helst ændringer ved udstyret. Uautoriserede ændringer kan nedsætte funktionen og/eller sikkerheden og kan påvirke udstyrets levetid.
- Tænk på SIKKERHEDEN! Arbejd SIKKERT!

SIKKERHED GENERELT

Læs og forstå betjeningsvejledningen og alle sikkerhedsskilte inden brug, vedligeholdelse, justering eller rengøring af flishuggeren.

Hav en førstehjælpskasse til rådighed til brug, hvis behovet opstår, og du skal vide, hvordan den skal bruges.

Hav en ildslukker til rådighed til brug, hvis behovet opstår, og du skal vide, hvordan den skal bruges.

Tillad ikke, at nogen kører på maskinen.

Bær passende beskyttelsesudstyr. Denne liste inkluderer, men er ikke begrænset til:

Beskyttelseshjelm

Sikkerhedssko med skridsikre såler

Sikkerhedsbriller, beskyttelsesbriller eller ansigtsvisir

Sikkerhedshandsker

Udstyr til vådt vejr

Høreværn

Åndedrætsværn eller filtermaske

Installér og fastgør alle afskærmninger inden start.

Bær passende høreværn ved langvarig udsættelse for overdreven støj.

Sluk for maskinen, stop og deaktivér motoren, tag tændingsnøglen ud og læg den i lommen, sæt parkeringsbremsen i, og vent på, at alle bevægelige dele standser, før der foretages service, justering, reparation eller afbrydelse af stikket.

Ryd området for mennesker, især små børn, inden du bruger enheden.

Gennemgå sikkerhedsrelaterede emner årligt med alt personale, der skal betjene eller vedligeholde flishuggeren.

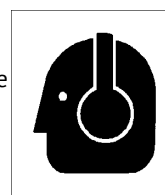
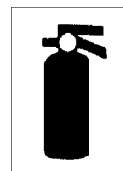

RETNINGSLINJER FOR Udstyrets Sikkerhed

1. Operatørens og omkringståendes sikkerhed er en af de største bekymringer i forbindelse med design og udvikling af udstyr. Imidlertid sker der hvert år mange ulykker, som kunne have været undgået, hvis man havde tænkt sig om et par sekunder, og med en mere omhyggelig tilgang til håndtering af udstyr. Du som operatør kan undgå mange ulykker ved at overholde følgende forholdsregler i dette afsnit. For at undgå personskade eller død skal du studere følgende forholdsregler og insistere på, at dem, som arbejder sammen med dig eller for dig, følger dem.
2. For at give et bedre overblik kan visse fotografier eller illustrationer i denne manual vise en samling med et fjernet sikkerhedsskærm. Udstyr bør imidlertid aldrig bruges i denne tilstand. Hold alle skjolde på plads. Hvis det er nødvendigt at fjerne skjoldet til reparationer, skal du udskifte det inden brug.
3. Udskift ethvert sikkerhedsskilt eller instruktionsskilt, der ikke kan læses eller mangler. Placeringen af sådanne sikkerhedsskilte er angivet i denne manual.
4. Brug aldrig alkoholholdige drikkevarer eller stoffer, der kan hindre din årvågenhed eller koordination, mens du bruger dette udstyr. Kontakt din læge om brugen af denne maskine, mens du tager receptpligtig medicin.
5. **Under ingen omstændigheder bør små børn få lov til at arbejde med dette udstyr. Tillad ikke personer at bruge eller samle denne enhed, før de har læst denne vejledning og har udviklet en grundig forståelse af sikkerhedsforanstaltningerne og hvordan den fungerer.** Gennemgå årligt sikkerhedsinstruktionerne med alle brugere.
6. Dette udstyr er farligt for børn og personer, der ikke er fortrolige med dets funktion. Operatøren skal være en ansvarlig, korrekt uddannet og fysisk egnet person, som er fortrolig med maskiner og uddannet i dette udstyrs funktioner. Hvis ældre personer hjælper med arbejdet, skal deres fysiske begrænsninger anerkendes og tilpasses.
7. Overskrid aldrig en maskines grænser. Hvis der er tvivl om dens evne til at udføre et job eller til at gøre det sikkert - **SÅ PRØV DET IKKE.**
8. Foretag ingen som helst ændringer ved udstyret. Uautoriseret ændring kan resultere i alvorlig personskade eller død og kan forringe udstyrets funktion og levetid.
9. Ud over udstyrets design og konfiguration afhænger farekontrol og forebyggelse af ulykker af opmærksomhed, omtanke, forsigtighed og korrekt uddannelse af det personale, der er involveret i udstyrets drift, transport, vedligeholdelse og opbevaring. Se også sikkerhedsmeddelelser og betjeningsvejledning i hvert af de relevante afsnit i traktorens og maskinvejledningerne. Vær opmærksom på sikkerhedsskiltene på traktoren og maskinen.

SIKKERHEDSTRÆNING

1. Sikkerhed er det primære hensyn, som vi tager, når vi designer og fremstiller vores produkter. Desværre kan vores bestræbelser på at levere sikkert udstyr blive ødelagt af en enkelt uforsigtig handling fra en operatør eller omkringstående.

2. Ud over udstyrets design og konfiguration afhænger farekontrol og forebyggelse af ulykker af opmærksomhed, omtanke, forsigtighed og korrekt uddannelse af det personale, der er involveret i udstyrets drift, transport, vedligeholdelse og opbevaring.

3. Man siger, at "den bedste sikkerhedsfunktion er en informeret, omhyggelig operatør." Vi beder dig om at være en sådan operatør. Det er operatørens ansvar at læse og forstå ALLE sikkerheds- og brugsanvisninger i manualen og følge disse. Ulykker kan undgås.



4. **Arbejde med udstyr, man ikke er fortrolig med, kan føre til personskader på grund af uforsigtighed. Læs denne vejledning inden montering eller brug for at gøre dig bekendt med maskinen. Hvis maskinen bruges af nogen anden end dig selv eller er lånt eller lejet, er det maskinejerens ansvar at sikre sig, at operatøren inden brug:**

- a. **Læser og forstår brugervejledningerne.**
- b. **Er instrueret i sikker og korrekt brug.**

4. Kend dine betjeningslementer, og hvordan du stopper traktor og maskine hurtigt i en nødsituation. Læs denne vejledning og den, der følger med traktoren.

5. Oplær alt nyt personale og gennemgå instruktioner ofte med eksisterende medarbejdere. Vær sikker på, at kun en korrekt uddannet og fysisk egnet person bruger maskinen. En person, der ikke har læst og forstået alle brugs- og sikkerhedsinstruktioner, er ikke kvalificeret til at bruge maskinen. En utrænnet operatør udsætter sig selv og omkringstående for muligvis alvorlig personskade eller død. Hvis ældre personer hjælper med arbejdet, skal deres fysiske begrænsninger anerkendes og tilpasses.

SIKKERHEDSSKILTE

1. Hold sikkerhedsskilte rene og læsbare hele tiden.

2. Udskift sikkerhedsskilte, der mangler eller er blevet ulæselige.

3. Udskiftede dele, der viser et sikkerhedsskilt, skal også vise det aktuelle skilt.

4. Hvert sikkerhedsskilt vist i afsnit 3 har et artikelnummer i nederste højre hjørne. Brug dette artikelnummer, når du bestiller reservedele.

5. Sikkerhedsskilte fås hos din autoriserede distributør, forhandlerens afdeling eller fabrikken.

Sådan installeres sikkerhedsskilte:

- Sørg for, at installationsområdet er rent og tørt.
- Sørg for, at temperaturen er over 50°F (10°C).
- Bestem den nøjagtige position, inden du fjerner papiret på bagsiden.
- Fjern den mindste del af det delte papir på bagsiden.
- Ret skiltet ud over det angivne område, og tryk forsigtigt på den lille del med den udsatte klæbende bagside på plads.
- Træk langsomt det resterende papir tilbage, og glat forsigtigt den resterende del af skiltet på plads.
- Små luftlommer kan gennembøres med en stift og glattes ud ved hjælp af stykke skiltpapir.

FORBEREDELSE

1. Brug aldrig maskinen, før du har læst og forstået denne manual, traktorens betjeningsvejledning og hver af de sikkerhedsmeddelelser, der findes på sikkerhedsskiltene på traktoren og maskinen.

2. Personligt beskyttelsesudstyr inklusive beskyttelseshjelm, sikkerhedsbriller, sikkerhedssko og handsker anbefales under samling, installation, betjening, justering, vedligeholdelse, reparation, fjernelse, rengøring eller flytning af enheden. Lad ikke langt hår, løstsiddende tøj eller smykker være i nærheden af udstyret.



3. **LÆNGEREVARENDE EKSPONERING FOR HØJE LYDE KAN MEDFØRE PERMANENT HØRETAB!**

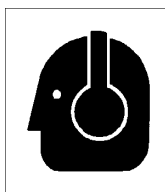

El-udstyr med eller uden tilsluttet udstyr kan ofte være støjende nok til at forårsage permanent, delvist høretab. Vi anbefaler, at der altid anvendes høreværn, hvis støjniveauet ved operatørens placering overstiger 80 dB. Længerevarende støj over 85 db kan forårsage alvorligt høretab. Længerevarende støj over 90db tæt på operatøren kan forårsage permanent, fuldstændigt høretab. **BEMÆRK:** Høretab som følge af støj [fra traktorer, kædesave, radioer og andre kilder i nærheden af øret] har kumulativ effekt i løbet af en persons levetid, uden mulighed for naturlig gendannelse.

4. Ryd arbejdsområdet for sten, grene eller skjulte forhindringer, der kan være tilsluttet eller hænge på og forårsager kvæstelser eller skader.
5. Brug kun maskinen ved dagslys eller godt kunstigt lys.
6. Sørg for, at maskinen er korrekt monteret, justeret og i en god driftstilstand.
7. Sørg for, at alle sikkerhedsafskærmninger og sikkerhedsskilte er korrekt installeret og i god stand.

VEDLIGEHOLDELSE SIKKERHED

1. God vedligeholdelse er dit ansvar. Dårlig vedligeholdelse indbyder til problemer.

2. Følg god forretningspraksis.

- Hold serviceområdet rent og tørt.
- Sørg for, at stikkontakter og værktøj er jordforbundet.
- Brug passende lys til det aktuelle job.



3. Sørg for, at der er en tilstrækkelig god ventilation. Kør aldrig motoren på det trækkende køretøj i en lukket bygning. Udstødningsgassen kan forårsage kvælning.
4. Inden du arbejder med denne maskine, skal du slukke for motoren, sætte bremsen i og slukke for brændstofventilen.
5. Arbejd aldrig inde under udstyr, medmindre det er blokeret sikkert.
6. Brug altid personlige værnemidler såsom øjen-, hånd- og høreværn, når du udfører service- eller vedligeholdelsesarbejde. Brug tunge handsker eller læder, når du håndterer knive.
7. Hvor reservedele er nødvendige til periodisk vedligeholdelse og service, skal der bruges originale udskiftningsdele til at få dit udstyr til at passe til de originale specifikationer. Producenten er ikke ansvarlig for kvæstelser eller skader forårsaget af brug af ikke-godkendte dele og/eller tilbehør

8. En brandslukker og en førstehjælpskasse skal til enhver tid være let tilgængelige, mens der udføres vedligeholdelse på dette udstyr.

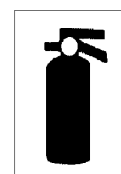

9. Stram med jævne mellemrum alle bolte, møtrikker og skruer, og kontrollér, at alle elektriske forbindelser og brændstoftilslutninger er korrekt fastgjort for at sikre, at enheden er i en sikker tilstand.
10. Når du udfører en vedligeholdelses- eller servicefunktion, skal du sørge for, at alle sikkerhedsskærme og enheder er installeret, før enheden tages i brug.

FORBEREDELSE

1. Husk, at det er vigtigt, at du læser og følger sikkerhedsskiltene på flishuggeren. Rengør eller udskift alle sikkerhedsskilte, hvis de ikke kan læses og forstås tydeligt. De er der for din såvel som andres sikkerhed. Sikker brug af denne maskine er helt op til dig, operatøren.
2. Alle ting med bevægelige dele er potentielt farlige. Der er ingen erstatning for en forsigtig, sikkerhedsmindet operatør, der erkender potentielle farer og følger en fornuftig sikkerhedspraksis. Producenten har designet denne flishugger, der skal bruges sammen med alt dets sikkerhedsudstyr korrekt monteret for at minimere risikoen for ulykker. Læs denne vejledning for at sikre dig, at alt sikkerhedsudstyr er tilsluttet.
3. Luk og fastgør rotordækslet før betjening.
4. Luk og fastgør alle afskærmninger, deflektorer og afskærmninger før start og betjening.
5. Læs og forstå brugervejledningen inden start. Gennemgå sikkerhedsinstruktionerne årligt.
6. Personligt beskyttelsesudstyr, herunder høreværn, beskyttelsehjelm, sikkerhedsbriller, sikkerhedssko og handsker anbefales under montering, installation, betjening, justering, vedligeholdelse, reparation, fjernelse eller flytning. Lad ikke langt hår, løstsiddende tøj eller smykker komme i nærheden af bevægelige dele.
7. Placér aldrig dele af din krop, hvor det er i fare, hvis der skulle opstå bevægelse under montering, installation, betjening, vedligeholdelse, reparation, afbrydelse eller flytning.
8. Sluk for traktoren, stop og deaktivér motoren, tag tændingsnøglen ud og læg den i lommen, sæt parkeringsbremsen i, og vent på, at alle bevægelige dele standser, før der foretages service, justering, reparation eller afbrydelse af stikket.
1. Kør ikke maskinen inde i en lukket bygning for at forhindre kvælning fra motorens udstødning.
2. Vær forsigtig, når du tilfører materiale til flishuggeren. Før ikke metal, flasker, dåser, sten, glas eller andre fremmedlegemer ind i flishuggeren. Hvis fremmedlegemer kommer ind i flishuggeren, skal du stoppe maskinen, slukke for motoren og placere tændingsnøglen i lommen og vente på, at alle bevægelige dele stopper, før du fjerner materiale og/eller trækker stikket ud. Undersøg maskinen for beskadigede eller løse dele, inden du genoptager arbejdet.
3. Brug aldrig alkoholholdige drikkevarer eller stoffer, der kan forhindre din årvågenhed eller koordination, mens du betjener dette udstyr. Kontakt din læge om betjening af denne maskine, mens du tager receptpligtig medicin.
4. Tillad ikke, at nogen kører på denne maskine på noget tidspunkt. Der er ikke noget sikkert sted til, at personer kan køre på maskinen.
5. Lad aldrig børn eller uautoriserede personer betjene eller være i nærheden af denne maskine.
6. Grib ikke ind i rotor- eller påfyldningstragten, når motoren kører. Installér og sikr adgangs-dæksler, før motoren startes.
7. Hold arbejdsområdet rent og frit for snavs for at forhindre, at man kan snuble. Arbejd kun på et plant underlag.
8. Ret ikke udledningen på mennesker, dyr eller bygninger. Rotoren kan udvise flis hurtigt nok til at forårsage personskader.
9. Flyt eller transportér ikke flishuggeren, mens rotoren drejer.
10. Overskrid ikke en sikker kørehastighed under transporten.

TRANSPORTSIKKERHED

1. Overhold nationale og lokale love, der regulerer sikkerhed og transport af maskiner på offentlige veje.
2. Kontrollér, at alle lyskilder, reflektorer og andre belysningskrav er installeret og i god stand.
3. Overskrid ikke en sikker kørehastighed. Sæt farten ned for ujævnt terræn og sving.
4. Sørg for, at maskinen er godt fastgjort til traktoren og at der anvendes en holder gennem monteringsstifterne.
5. Undlad at drikke og køre.
6. Vær en sikker og høflig chauffør. Giv altid efter for modgående trafik i alle situationer, herunder smalle broer, kryds osv. Hold øje med trafikken, når du kører i nærheden af eller krydser vejbaner.
7. Tillad aldrig, at nogen kører på maskinen.

OPBEVARINGSSIKKERHED

1. Opbevar enheden i et område væk fra menneskelig aktivitet.
2. Lad ikke børn lege på eller omkring den opbevarede maskine.
3. Opbevar enheden på et tørt, plant sted. Understøt rammen med planker, hvis det kræves.

SIKKERHEDSSKILTES PLACERINGER

Typerne af sikkerhedsskilte og placeringer på udstyret er vist i de følgende illustrationer. God sikkerhed kræver, at du gør dig fortrolig med de forskellige sikkerhedsskilte, typen af advarsel og området eller en bestemt funktion relateret til det område, der kræver din SIKKERHEDSOPLYSNING.

- Tænk på SIKKERHEDEN! Arbejd SIKKERT!

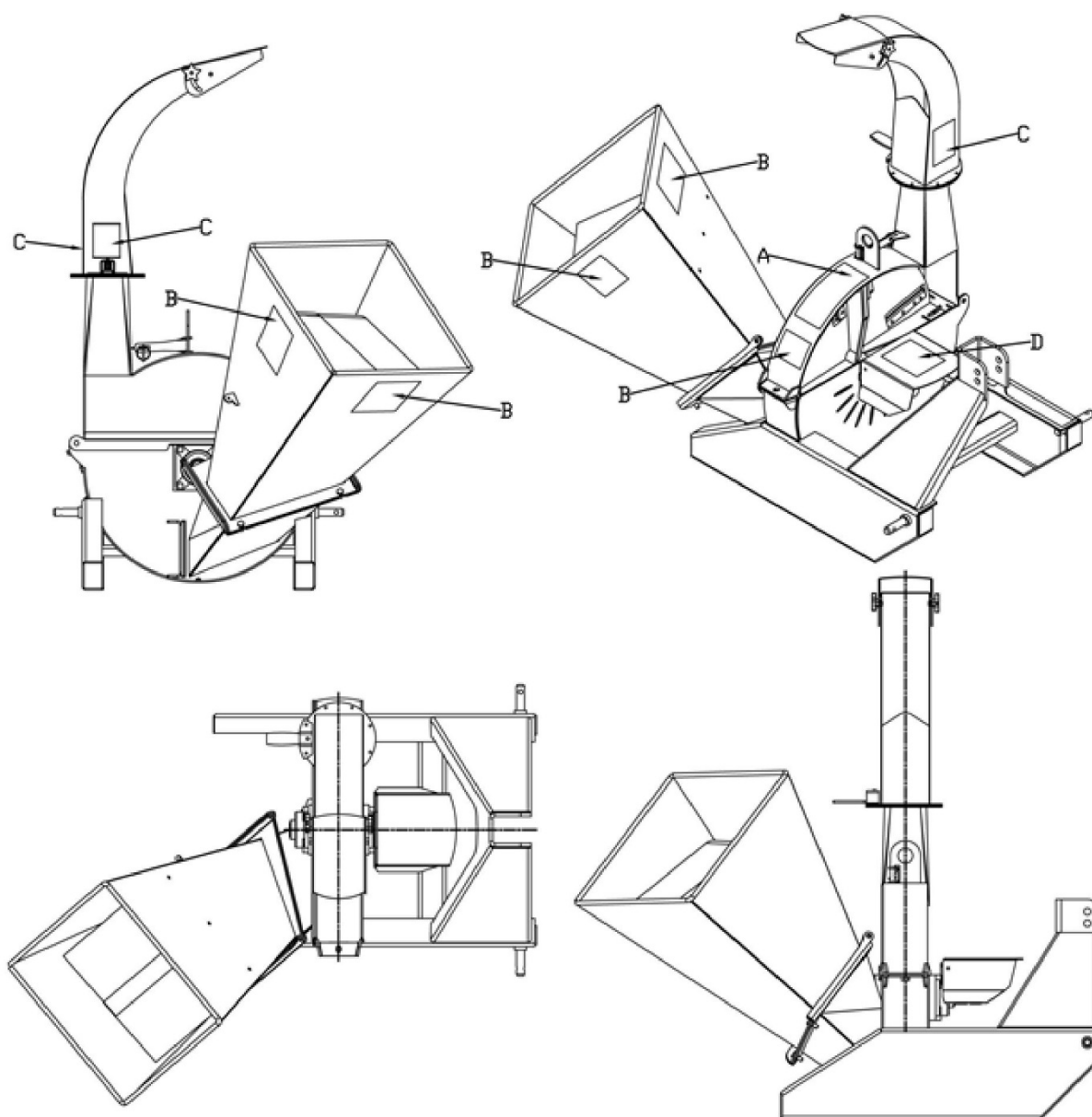



FORSIGTIG

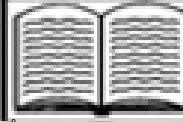

- Læs og forstå betjeningsvejledningen, inden du starter. Gennemgå sikkerhedsinstruktionerne årligt.
- Sluk for maskinen, stop og deaktivér motoren, fjern tændingsnøglen og placér den i lommen, sæt parkeringsbremse i og vent, indtil alle bevægelige dele er standset, før justering, service, vedligeholdelse, reparation eller før udtrækning af stikket ud.
- Hold arbejdsområdet rent og frit for snavs for at forhindre, at nogen glider eller snubler. Arbejd kun på et plant underlag.
- Luk og fastgør rotordækslet før betjening.
- Luk og fastgør alle afskærmninger, deflektorer og skjolde inden start og ibrugtagning.
- Hold hydrauliske linjer og beslag tætte, i god stand og fri for lækager.
- Hold altid hænder, fødder, hår og tøj væk fra bevægelige dele. Bær aldrig løst tøj omkring maskiner.
- Hold drivlinens universelle vinkler så lige og små som muligt.
- Ret ikke udledningen på mennesker, dyr eller bygninger. Rotoren kan smide flis ud så hurtigt, at der kan forårsages skader.
- Lad ikke børn, dyr eller uautoriserede personer komme ind på arbejdsområdet.
- Kør ikke maskinen inde i en lukket bygning for at forhindre kvælning fra motorens udstødning.
- Vær forsigtig, når du tilføjer materiale til flishuggeren. Før ikke metal, flasker, dåser, sten, glas eller andre fremmedlegemer ind i flishuggeren. Hvis fremmed materiale kommer ind i flishugger, stopmaskine, sluk motoren, og placer tændingsnøglen i lommen, og vent på, at alle bevægelige dele til stop, før du fjerner materiale og/eller tager stikket ud. Efterse maskinen for beskadiget eller løse dele, før arbejdet genoptages. Efterse maskinen for beskadigede eller løse dele, før du fortsætter med arbejdet.
- Bær altid personligt beskyttelsesudstyr (Personligt beskyttelsesudstyr såsom beskyttelsesbriller og sikkerhedshandsker, hver gang maskinen betjenes.
- Placér ikke hænder eller andre legemsdele i påfyldningstragten under drift.
- Flyt eller transporter ikke flishuggeren, når rotoren drejer.
- Overskrid ikke en sikker kørehastighed under transporten.

HUSK - Hvis sikkerhedsskilte er blevet beskadiget, fjernet, bliver ulæselige eller dele udskiftes uden sikkerhedsskilte, skal der anvendes nye skilte. Nye sikkerhedsskilte fås hos din autoriserede forhandler.

Typerne af sikkerhedsskilte og placeringer på udstyret er vist i de følgende illustrationer. God sikkerhed kræver, at du gør dig fortrolig med de forskellige sikkerhedsskilte, typen af advarsel og området eller en bestemt funktion relateret til det område, der kræver din SIKKERHEDSOPLYSNING.

- Tænk på SIKKERHEDEN! Arbejd SIKKERT!

B



HUSK - Hvis sikkerhedsskilte er blevet beskadiget, fjernet, bliver ulæselige eller dele udskiftes uden sikkerhedsskilte, skal der anvendes nye skilte. Nye sikkerhedsskilte fås hos din autoriserede forhandler.

Typerne af sikkerhedsskilte og placeringer på udstyret er vist i de følgende illustrationer. God sikkerhed kræver, at du gør dig fortrolig med de forskellige sikkerhedsskilte, typen af advarsel og området eller en bestemt funktion relateret til det område, der kræver din SIKKERHEDSOPLYSNING.

D



E



HUSK - Hvis sikkerhedsskilte er blevet beskadiget, fjernet, bliver ulæselige eller dele udskiftes uden sikkerhedsskilte, skal der anvendes nye skilte. Nye sikkerhedsskilte fås hos din autoriserede forhandler.

BETJENING



DRIFTSSIKKERHED

- Husk, at det er vigtigt, at du læser brugervejledningen og følger sikkerhedsskiltene på flishuggeren. De er der for din såvel som andres sikkerhed. Sikker brug af denne maskine er helt op til dig, operatøren.
- Personligt beskyttelsesudstyr inklusive høreværn, beskyttelseshjelm, sikkerhedsbriller, sikkerhedssko og handsker anbefales under montering, installation, betjening, justering, vedligeholdelse, reparation eller tilslutning. Lad ikke langt hår, løstsiddende tøj eller smykker komme i nærheden af bevægelige dele.
- Sluk for maskinen, stop og deaktivér motoren, tag tændingsnøglen ud og læg den i lommen, sæt parkeringsbremsen i, og vent på, at alle bevægelige dele standser, før der foretages service, justering, reparation eller afbrydelse af stikket.
- Kør ikke maskinen inde i en lukket bygning for at forhindre kvælning fra motorens udstødning.
- Vær forsigtig, når du tilfører materiale til flishuggeren. Før ikke metal, flasker, dåser, sten, glas eller andre fremmedlegemer ind i flishuggeren. Hvis fremmedlegemer kommer ind i flishuggeren, skal du stoppe maskinen, slukke for motoren og placere tændingsnøglen i lommen og vente på, at alle bevægelige dele stopper, før du fjerner materiale og/eller trækker stikket ud. Efterse maskinen for beskadigede eller løse dele, før arbejdet oenoptages.
- Brug aldrig alkoholholdige drikkevarer eller stoffer, der kan forhindre din årvågenhed eller koordination, mens du betjener dette udstyr. Kontakt din læge om betjening af denne maskine, mens du tager receptpligtig medicin.
- Tillad ikke, at nogen kører på denne maskine på noget tidspunkt. Der er ikke noget sikkert sted til, at personer kan køre på maskinen.
- Lad aldrig børn eller uautoriserede personer betjene eller være i nærheden af denne maskine.
- Grib ikke ind i rotor- eller påfyldningstragten, når motoren kører. Installér og sikr adgangsdekler, før motoren startes.
- Flyt eller transportér ikke flishuggeren, mens rotoren drejer.
- Overskrid ikke en sikker kørehastighed under transporten.
- Hold hydraulikledninger og fittings tætte, i god stand og uden lækager.
- Hold arbejdsområdet rent og frit for snavs for at forhindre, at man kan snuble. Arbejd kun på et plant underlag.
- Ret ikke udledningen på mennesker, dyr eller bygninger. Rotoren kan udvise flis hurtigt nok til at forårsage personskader.

TIL DEN NYE OPERATØR ELLER EJER

Flishuggerne er designet til at hugge træ, små træer, buske, kviste og andet træaffald. Det huggede materiale er godt nok til at blive komposteret eller brugt på en række forskellige måder.

Det er ejerens eller operatørens ansvar at læse denne vejledning og træne alle andre operatører, før de begynder at arbejde med maskinen. Følg alle sikkerhedsinstruktioner nøje. Sikkerhed er noget, alle skal sørge for. Ved at følge anbefalede procedurer skabes der et sikkert arbejdsmiljø for operatøren, omkringstående og området omkring arbejdspladsen. Utrænede operatører er ikke kvalificerede til at bruge maskinen.

Følg alle sikkerhedsinstruktioner nøje. Sikkerhed er noget, alle skal sørge for. Ved at følge anbefalede procedurer skabes der et sikkert arbejdsmiljø for operatøren, omkringstående og området omkring arbejdspladsen. Utrænede førere er ikke kvalificerede til at betjene maskinen. Mange funktioner, der indgår i denne maskine, er resultatet af forslag fra kunder som dig. Læs denne vejledning omhyggeligt for at lære, hvordan du bruger flishuggeren sikkert og hvordan du indstiller den til at give maksimal felteffektivitet. Når du følger brugsanvisningen i kombination med et godt vedligeholdelsesprogram vil din flishugger yde mange års problemfri service.

MASKINKOMPONENTER

Flishuggeren er en rotor med knive til hugning af træ. En hængslet påfyldningstragt flytter træmaterialet ind i rotoren. Hver rotor er designet med 4 knive og en kvistbryder til generere de små træstykker. En stationær kniv på bagsiden af rotorhuset placeres ved hjælp af de bevægelige knive for at skære eller hugge materialet. Traktoren yder rotationskraft gennem en PTO på forsiden af rammen

- A: Manuel påfyldningstragt
- B: Afkasttud
- C: Rotorhus
- D: Kniv
- E: Stationær klinge
- F: Kvistbryder
- G: Regulerbar hætte
- L: PTO
- M: Rotor
- H: 3-punkts-ophæng

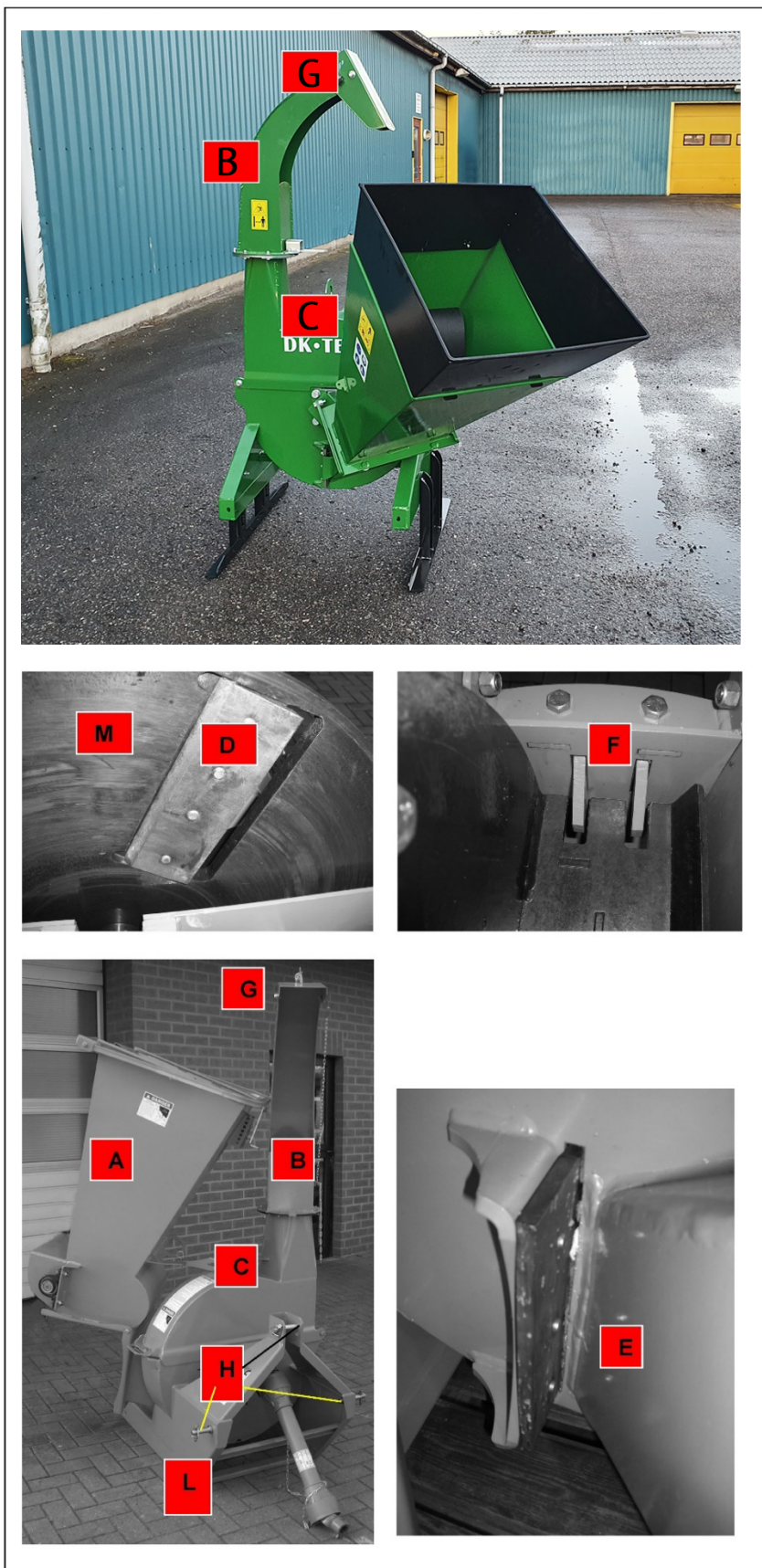

Fig. 32 PRINCIPKOMPONENTER

INDKØRING AF MASKINEN

Selvom der ikke er nogen driftsmæssige begrænsninger for flishuggeren, når den bruges første gang, anbefales det at kontrollere følgende mekaniske genstande:

A. Efter 1 times drift:

1. Tilspænd alle fastgørelseselementer og hardware.
2. Kontrollér rotorlejernes tilstand.
3. Kontrollér tilstanden og afstanden til kvistbryderen, rotoren og de stationære knive. Justér eller udskift efter behov.
4. Kontrollér for sammenfiltret materiale. Fjern alt sammenfiltret materiale, før arbejdet genoptages.
5. Smør alle fedtbeslag.

B. Efter 10 timers drift:

1. Gentag ovennævnte trin 1 til 5. (Afsnit A)
2. Gå til den normale service- og vedligeholdelsesplan som defineret i afsnittet om vedligeholdelse.

TJEKLISTE FØR DRIFTEN

En effektiv og sikker betjening af flishuggeren kræver, at hver operatør læser og forstår brugsprocedurerne og alle relaterede sikkerhedsforanstaltninger, som er beskrevet i dette afsnit. Her finder du en tjekliste før driften til operatøren. Overholdelsen af denne tjekliste er vigtig for både den personlige sikkerhed og for at opretholde en god mekanisk tilstand.

Inden flishuggeren tages i brug og hver gang derefter, skal følgende områder kontrolleres:

1. Smør maskinen i henhold til skemaoversigten i vedligeholdelsesafsnittet.
2. Kontrollér rotoren, knivene og kvistbryderen. Fjern alt garn, tråde eller andet materiale, der er viklet ind.
3. Kontrollér tilstanden og afstanden til kvistbryderen, rotoren og de stationære knive. Justér eller udskift efter behov.
4. Kontrollér, at alle lejer drejer frit. Udskift dem, som er ru eller har sat sig fast.
5. Sørg for, at alle afskærmninger og skjolde er på plads, sikret og fungerer som designet.
6. Tjek forhængets tilstand i påfyldningstragten. Den skal være i god stand for at forhindre, at træflis flyver ud.

DRIVELINJE-MÅL

En PTO-drivlinje leveres med maskinen. For at ledsage de mange forskellige flishugger-geometrier, der er tilgængelige i dag, kan drivlinjen være for lang til de fleste maskiner eller for kort til andre. Det er meget vigtigt, at drivlinjen kan skydes frit ud, men ikke at nå bunden, når den passerer sit arbejdsområde. Hvis drivlinjen trænger ud, vil lejerne på både maskinen og traktorens PTO-aksel være overbelastede og mislykkes på kort tid.

1. Følg denne fremgangsmåde for at bestemme den korrekte længde på drivlinjen:

- Ryd området for omkringstående, især små børn.
- Fastgør flishuggeren til traktoren (se afsnit 5.8), men fastgør ikke drivlinjen.
- Løft maskinen, indtil indgangsakslen er i niveau med traktorens PTO-aksel.
- Mål dimensionen mellem låserillerne på traktorens PTO-aksel og maskinens indgangsaksel.
- Mål de samme dimensioner på den komprimerede drivlinje.
- Hvis det komprimerede drivlinjemål overstiger maskinmålet, skal drivlinjen skæres.

2. Følg denne fremgangsmåde, når du skærer drivlinjen:

- Træk maskinmålet (A) fra det ikke-skårne drivlinjemål (B) eller (B-A). Dette mål bestemmer, hvor meget for lang drivlinjen er.
- Tilføj en anden tomme (25 mm) til målet for at være sikker på, at den ikke når bunden for at bestemme (C) afskæringsmålet.
- Brug en stiksav til at skære målet (C) fra begge ender. Skær både plastrørene og metalkernerne.
- Brug en fil til at fjerne graterne fra de skårne kanter.
- Saml de to ender af skaftet.
- Sørg for, at skaftet kan skydes frit ud. Hvis den ikke gør det, skil da de to dele og se dem efter for grater eller stiklinger på akselenderne. Sørg for, at det skydes frit ud inden installation.

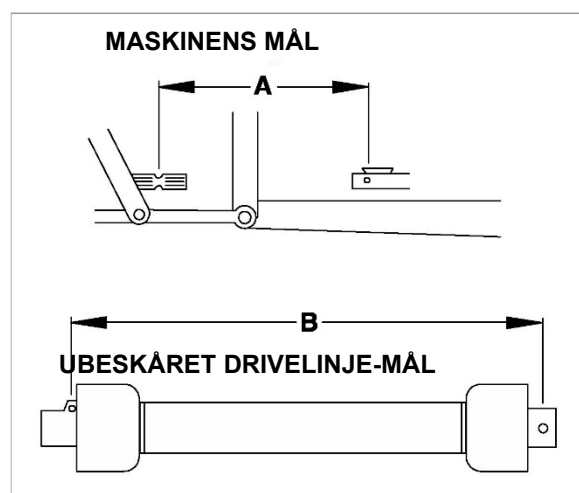

Fig. 33 DRIVELINJE-MÅL

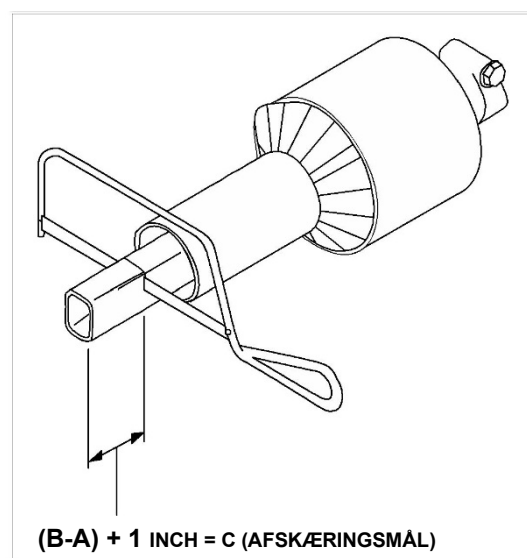

Fig. 34 AFSKÆRINGSMÅL

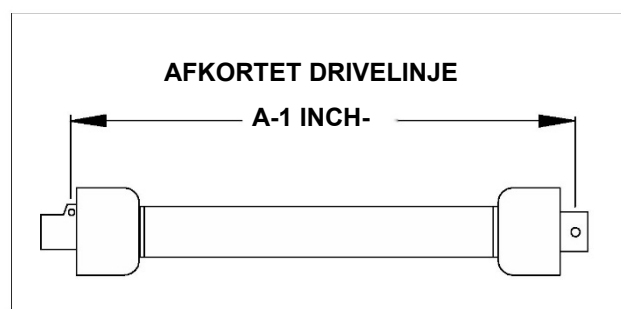

Fig. 35 AFKORTNING

2. Deflektorposition:

Hver afkashætte er udstyret med en deflektor i enden for at placere træflisene lige der, hvor det ønskes. Den fås i 2 typer:

a. Manuel klemme (BX42):

Deflektoren holdes på plads ved at spænde bolte på hver side. Løsn klemmerne, flyt deflektoren og stram klemmerne. Placér som ønsket.

b. Fjederbelastet (BX62):

Deflektoren er fjederbelastet og holdes på plads af en kæde. Frigør kæden fra sit ankerbeslag og flyt deflektoren til den ønskede position. Fastgør kæden i ankerbeslaget.

3. PTO-styring:

Hvis du ikke kender placeringen af PTO-styringen på din traktor, skal du gennemgå traktorens betjeningsvejledning. Tilkobl altid PTO-styringen langsomt, når motoren kører ved lavt omdrejningstal. Frakobl PTO-styringen langsomt ved lavt omdrejningstal, så maskinen kan bremse og standse, før kraftudtagets bremse aktiveres. Husk, at PTO'en driver rotoren. Når PTO'en er tilkoblet, begynder rotoren også at dreje.

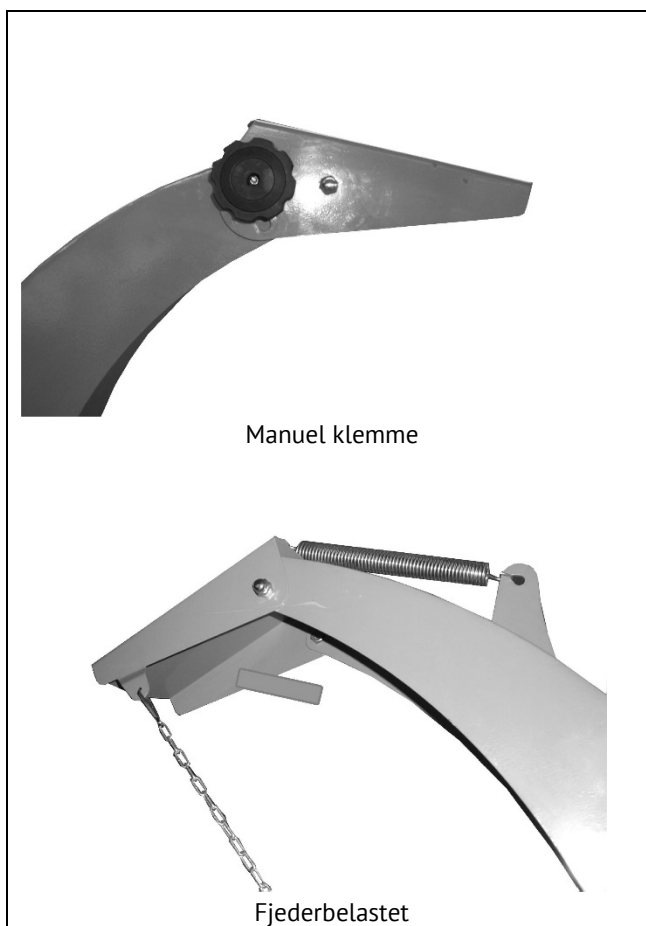

Fig. 37 DEFLEKTOR-POSITION



DRIFTSSIKKERHED

- Husk, at det er vigtigt, at du læser brugervejledningen og følger sikkerhedsskiltene på flishuggeren. De er der for din såvel som andres sikkerhed. Sikker brug af denne maskine er helt op til dig, operatøren.
- Personligt beskyttelsesudstyr inklusive høreværn, beskyttelseshjelm, sikkerhedsbriller, sikkerhedssko og handsker anbefales under montering, installation, betjening, justering, vedligeholdelse, reparation eller tilslutning. Lad ikke langt hår, løstsiddende tøj eller smykker komme i nærheden af bevægelige dele.
- Sluk for maskinen, stop og deaktivér motoren, tag tændingsnøglen ud og læg den i lommen, sæt parkeringsbremsen i, og vent på, at alle bevægelige dele standser, før der foretages service, justering, reparation eller afbrydelse af stikket.
- Kør ikke maskinen inde i en lukket bygning for at forhindre kvælning fra motorens udstødning.
- Vær forsigtig, når du tilfører materiale til flishuggeren. Før ikke metal, flasker, dåser, sten, glas eller andre fremmedlegemer ind i flishuggeren. Hvis fremmedlegemer kommer ind i flishuggeren, skal du stoppe maskinen, slukke for motoren og placere tændingsnøglen i lommen og vente på, at alle bevægelige dele stopper, før du fjerner materiale og/eller trækker stikket ud. Undersøg maskinen for beskadigede eller løse dele, inden du genoptager arbejdet.
- Brug aldrig alkoholholdige drikkevarer eller stoffer, der kan forhindre din årvågenhed eller koordination, mens du betjener dette udstyr. Kontakt din læge om betjening af denne maskine, mens du tager receptpligtig medicin.
- Tillad ikke, at nogen kører på denne maskine på noget tidspunkt. Der er ikke noget sikkert sted til, at personer kan køre på maskinen.
- Lad aldrig børn eller uautoriserede personer betjene eller være i nærheden af denne maskine.
- Grib ikke ind i rotor- eller påfyldningstragten, når motoren kører. Installér og sikr adgangsdeksler, før motoren startes.
- Flyt eller transportér ikke flishuggeren, mens rotoren drejer.
- Overskrid ikke en sikker kørehastighed under transporten.
- Hold arbejdsområdet rent og frit for snavs for at forhindre, at man kan snuble. Arbejd kun på et plant underlag.
- Ret ikke udledningen på mennesker, dyr eller bygninger. Rotoren kan udvise flis hurtigt nok til at forårsage personskader.

Selvom flishuggeren er let at bruge, bør hver operatør gennemgå dette afsnit for at gøre sig bekendt med de detaljerede sikkerheds- og betjeningsprocedurer. Følg denne fremgangsmåde, når du bruger maskinen:

1. Ryd området for omkringstående, især små børn.
2. Gennemgå og følg tjeklisten før driften (se afsnit 5.4).
3. Tilslut maskinen til traktoren (se afsnit 5.6).

4. Kør til arbejdsområdet og placér på arbejdsstedet.
5. Sæt parkeringsbremsen i.
6. Stop motoren.
7. Fjern tændingsnøglen, og læg den i lommen.
8. Flyt påfyldningstragten ned i dens arbejdskonfiguration, og fastgør den med ankermøtrikkerne.
9. Drej afkasthætten i sin arbejdsstilling.
10. **Start af maskinen:**
 - a. Start traktormotoren.
 - b. Flyt gashåndtaget til sin position for lavt omdrejningstal.
 - c. Når motoren er på lavt omdrejningstal, skal PTO-styringen aktiveres langsomt.
 - d. Forøg langsomt motorhastigheden, indtil PTO'en har nået den nominelle hastighed.
 - e. Med modellen til manuel fremføring skal du begynde at føre materiale ind i tragten.



Standingsning:

- a. Stop med at føre materiale ind i tragten.
- b. Sænk motoromdrejningstallet. Frakobl PTO'en.

12. Nødstop:

Stop traktormotoren, hvis der opstår en nødsituation. Afhjælp nødsituationen, før motoren startes og arbejdet genoptages

13. Fødning

a. Manuel fremføring:

- Skub langsomt træmaterialet ind i påfyldningstragten, og bevæg det ind i rotoren.
- Skub ikke materialet ind i rotoren med meget kraft.
- Skub ikke materialet for hurtigt ind i rotoren. Stop og sænk, hvis motoren begynder at bremse.
- Grib ikke ind i påfyldningstragten længere end forhænget for at være sikker på ikke at komme i kontakt med knivene på rotoren.
- Brug en pind eller gren til at skubbe et stykke materiale ind i rotoren, der ikke bevæger sig alene og stopper i beholderen. Tag ingen chancer, så din hånd ikke bliver fanget i rotoren.

Bær altid personligt beskyttelsesudstyr, når du arbejder med maskinen. Dette inkluderer, men er ikke begrænset til, beskyttelsessko med skridsikre såler, beskyttelsesbriller eller ansigtsskærm, sikkerhedshandsker, høreværn og beskyttelsestøj.



15. Anbring ikke metal, flasker, dåser, sten, glas eller andet fast materiale i flishuggeren. Hvis noget som dette kommer ind i maskinen, skal du straks standse maskinen for en detaljeret inspektion. Stop motoren, fjern tændingsnøglen, læg den i lommen, og vent på, at alle bevægelige dele stopper, før du inspicerer eller tager stikket ud. Undersøg maskinen for beskadigede eller løsnede dele, inden du genoptager arbejdet.

16. Knive

Der er 2 typer blade, der bruges på flishuggeren. De arbejder sammen for at klippe, skære og makulere træet, når det bevæger sig gennem maskinen.

a. Rotorblade:

Rotoren er udstyret med 4 knive placeret 90° i forhold til hinanden for at holde rotoren i balance. Hvis én af dem skal ændres, bør den modsatte også ændres.

b. Stationært blad:

Hver maskine er udstyret med et stationært blad, der fungerer som et stop for rotorbladene i bevægelse.

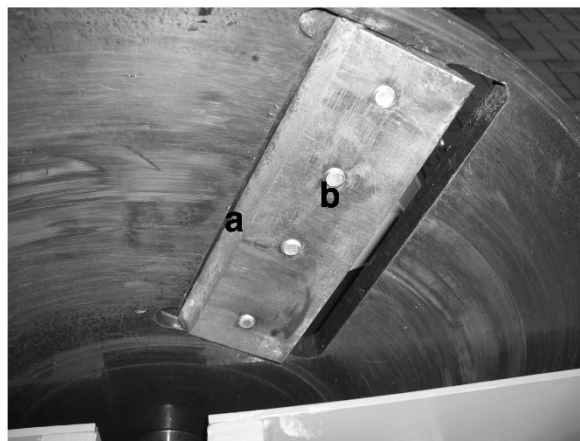

Fig. 41 Rotorblade



17. Afstand:

Det anbefales, at afstanden mellem rotor og stationære knive indstilles og holdes på 1-2mm for at opnå den bedste ydeevne. Brug de stationære knivmonteringsbolte til at indstille frigangen efter behov.



Fig. 42 Stationært blad

18. Kvistbryder:

Hver maskine er udstyret med en kvistbryder til at brække kviste eller andet langt materiale af, når det bevæger sig gennem rotorrummet. Åbn rotordækslet, og kontrollér bryderens tilstand ugentligt. Tjek også, om der er sammenfiltret materiale, når rotordækslet åbnes. Fjern dette materiale, inden du lukker dækslet og genoptager arbejdet.

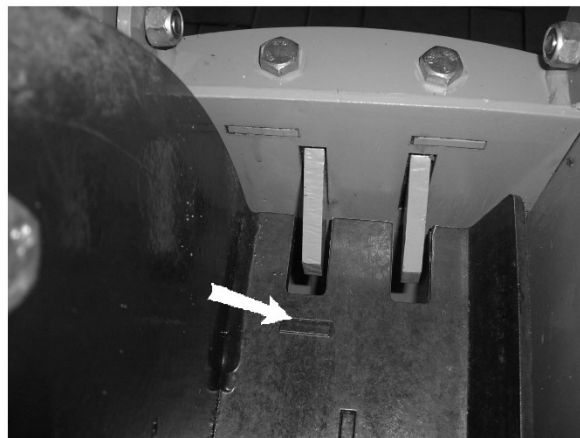

Fig. 43 Kvistbryder

19. Springbolt

PTO-drivlinjen er designet med en springbolt ved indgangspladen for at forhindre overbelastning af drivsystemet. Fjern de ødelagte dele fra pladen, når stiften skærer, og udskift den med originale dele. Drivsystemet er designet til at fungere godt uden at miste springbolten. Hvis den mistes, tilføres materialet normalt for hurtigt, eller der er fastklemt noget meget hårdt i rotoren eller mellem knivene.



Fig. 44 Forskydningsstift



Fig. 45 PTO-tilslutning

20. Frakobling:

Selvom maskinen er designet til at håndtere en bred vifte af materiale uden problemer, kan den lejlighedsvis blive tilstoppet. Hvis maskinen bliver tilstoppet, skal du følge denne fremgangsmåde for at tage fjerne tilstopningen:

- a. Ryd området for omkringstående, især små børn.
- b. Stands motoren, tag tændingsnøglen ud, læg den i lommen, og vent på, at alle bevægelige dele stopper.
 - c. Træk materialet ud af påfyldningstragten. Sørg for, at alt materiale er ude, og at der ikke sidder noget fast eller klemt mellem indgangsåbningen og rotoren.
- c. Træk materialet ud af afkasthætten. Brug en pind til at stikke til løst materiale, der sidder fast i afkasthætten. Lad ikke noget forblive i dette område.
- d. **Alvorlig tilstopning:**
 - Løsn påfyldningstragtens ankermekanik, og hæv fødebeholderen. Fjern materiale inde fra rotorrummet.
 - Rengør udledningsområdet/rotoren.
 - Åbn rotordækslet, og rens huset. Sørg for at dreje rotoren i hånden for at være sikker på, at der ikke sidder noget fast mellem rotoren og de stationære knive.
 - Luk, installér og klap alle komponenter ned, der er åbnet for at tage stikket ud. Spænd fastgørelseselementerne til deres specificerede drejningsmoment.
- e. Tjek, at alle er væk fra maskinen, inden du genstarter motoren.
- f. Start motoren, aktivér PTO'en, og genoptag arbejdet.



Fig. 47 Afkasthætte

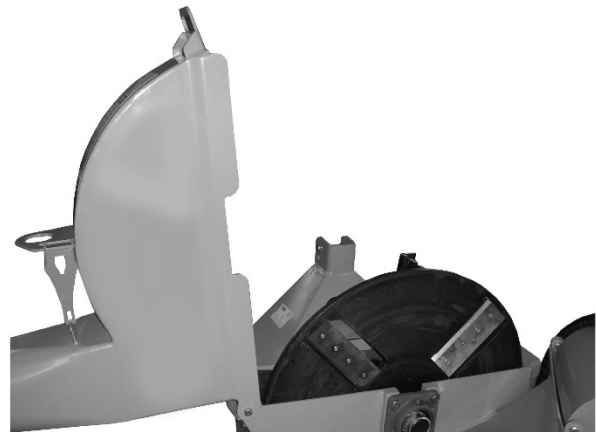

Fig. 48 Rotordæksel



Rengøring:

Rengør maskinen ofte for at forhindre ophobning af støv, flis og affald på rammen. En ren maskine reducerer risikoen for rust.

Forhæng:

Hver påfyldningstragt er designet med et indvendigt gummi-/bælteforhæng for at forhindre, at der kommer spåner og snavs ud af beholderen under arbejdet. Kontroller forhængets tilstand hver dag inden start. Udskift forhænget, hvis det er revet, beskadiget eller mangler for at minimere risikoen for, at der kommer materiale ud af påfyldningstragten.



Fig. 49 Forhæng

Slibeknive:

Rotoren og de stationære knive skal være skarpe, for at flishuggeren kan fungere som forventet. Det anbefales, at rotorbladene fjernes fra rotoren, mens de slibes. Slib altid knivene i en vinkel på 45° for at give den bedste skæreeffekt, når den møder den stationære kniv. Sørg for at stramme knivmonteringsboltene til deres specificerede drejningsmoment, når du monterer knivene igen på rotoren.

Det stationære knive er designet med 4 skarpe hjørner, der kan bruges. Når hjørnet, der vender mod rotorbladet, runder rundt, skal du fjerne bladet og installere det igen med et andet hjørne mod rotorbladet. Brug det stationære blad til at indstille afstanden til rotorbladet, når du geninstallerer. Sørg for at stramme monteringsboltene til deres angivne moment



Fig. 50 knive

Personligt beskyttelsesudstyr:

Hver person skal bære passende personligt beskyttelsesudstyr, når vedkommende betjener flishuggeren eller arbejder i nærheden. Dette udstyr er designet til at forhindre personskade i området. Denne liste inkluderer, men er ikke begrænset til:

- Sikkerhedssko med skridsikre såler.
- Beskyttelsesbriller eller ansigtsskærm.
- Høreværn.
- Tunge handsker eller læder.

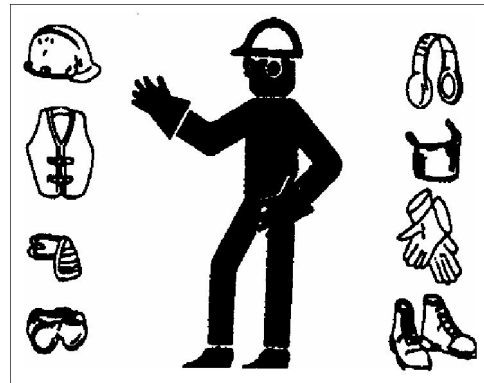

Fig. 51 PERSONLIGT BESKYTTELSESDUSTYR

26. Driftstips:

- a. Hold arbejdsområdet rent og frit for snavs for at forhindre, at nogen glider eller snubler. Arbejd kun på et plant underlag.
- b. Anbring ikke hænder eller kropsdele i påfyldningstragten under driften. Brug en pind eller gren til at skubbe materiale ind i rotoren, når det passerer forbi forhænget i påfyldningstragten.
- c. Ret ikke udledningen til mennesker, dyr eller bygninger. Rotoren kan udvise flis hurtigt nok til at forårsage personskader.
- d. Vær forsigtig, når materialet føres ind i flishuggeren. Før ikke metal, flasker, dåser, sten, glas eller andre fremmedlegemer ind i flishuggeren. Hvis fremmedlegemer kommer ind i flishuggeren, skal du stoppe maskinen, slukke for motoren og placere tændingsnøglen i lommen og vente på, at alle bevægelige dele stopper, før du fjerner materiale og/eller trækker stikket ud. Undersøg maskinen for beskadigede eller løse dele, inden du genoptager arbejdet.

TRANSPORT



TRANSPORTSIKKERHED

1. Overhold nationale og lokale love, der regulerer sikkerhed og transport af maskiner på offentlige veje.
2. Kontrollér, at alle lyskilder, reflektorer og andre belyningskrav er installeret og i god stand.
3. Overskrid ikke en sikker kørehastighed. Sæt farten ned for ujævnt terræn og sving.
4. Fold påfyldningstragten og fastgør den inden flytning eller transport.
5. Undlad at drikke og køre.
6. Vær en sikker og høflig chauffør. Giv altid efter for modgående trafik i alle situationer, herunder smalle broer, kryds osv. Hold øje med trafikken, når du kører i nærheden af eller krydser vejbaner.
7. Tillad aldrig, at nogen kører på maskinen.

Når du transporterer maskinen, skal du gennemgå og følge disse instruktioner:

1. Ryd området for omkringstående, især små børn.
2. Kontrollér, at alle lys og reflekser, der kræves af motorvejsmyndighederne, er på plads, rene og fungerer.
3. Sørg for, at maskinen er sikkert fastgjort til traktoren med en holder gennem monteringsstifterne.
4. Tillad ikke, at nogen kører på maskinen.
5. Overskrid aldrig en sikker kørehastighed. Sæt farten ned, når du støder på hårde vejforhold og svinger.
6. Undlad at drikke og køre.
7. Løft og fastgør påfyldningstragten inden transport.
8. Drej afkasthætten, og peg mod rotoren for at reducere maskinens bredde.

OPBEVARING



DRIFTSSIKKERHED

- Opbevar enheden i et område væk fra menneskelig aktivitet.
- Tillad ikke børn at lege på eller omkring den oplagrede maskine.
- Opbevar enheden på et tørt, plant sted. Understøt rammen med planker, hvis det kræves.

3. Efterse alle roterende dele for sammenfiltret materiale. Fjern alt sammenfiltret materiale.
4. Kør maskinen et par minutter for at tørre fugtigheden inde i maskinen.
5. Flyt påfyldningstragten opad og lås den.

ADVARSEL

Må kun være åbent til transport og inspektion.
Må ALDRIG være åben når PTO er tilkoblet

4.10.1 ANBRINGELSE I OPLAGRING

Efter sæsonens brug, eller når maskinen ikke skal bruges i en periode, skal du inspicere alle større systemer i flishuggeren fuldstændigt. Udskift eller reparer slidte eller beskadigede komponenter for at forhindre unødvendig nedetid i begyndelsen af den næste sæson.

Følg denne fremgangsmåde inden opbevaring:

10. Fjern alt materiale fra maskinen.
11. Vask maskinen grundigt med en højtryksrenser eller vandslange for at fjerne alt snavs, mudder eller fremmedlegemer.



6. Afhjælp alle malingskår og ridser for at forhindre rust.
7. Det anbefales at opbevare maskinen indendørs. Om muligt skal den tildækkes med en vandtæt presenning og bindes sikkert fast.
8. Opbevar den i god afstand til menneskelig aktivitet.
9. Lad ikke børn lege omkring den lagrede enhed.

4.10.2 IBRUGTAGNING

Når maskine udlagres igen, skal du følge denne fremgangsmåde:

1. Fjern presenningen, hvis maskinen er tildækket.
2. Gennemgå og følg tjeklisten før drift.



SERVICE OG VEDLIGEHOLDELSE



VEDLIGEHOLDELSE SIKKERHED

- En god vedligeholdelse er dit ansvar. Dårlig vedligeholdelse indbyder til problemer.
- Følg god forretningspraksis.
 - Hold serviceområdet rent og tørt.
 - Sørg for, at stikkontakter og værktøj er jordforbundet.
 - Brug passende lys til det aktuelle job.
- Sørg for, at der er en tilstrækkelig god ventilation. Kør aldrig motoren på det trækkende køretøj i en lukket bygning. Udstødningsgassen kan forårsage kvælning.
- Inden du arbejder med denne maskine, skal du slukke for motoren, sætte bremsen i og slukke for brændstofventilen.
- Arbejd aldrig inde under udstyr, medmindre det er blokeret sikkert.
- Brug altid personlige værnemidler såsom øjen-, hånd- og høreværn, når du udfører service- eller vedligeholdelsesarbejde. Brug sikkerhedshandsker, når du håndterer skarpe komponenter.
- Hvor reservedele er nødvendige til periodisk vedligeholdelse og service, skal der bruges originale udskiftningsdele til at få dit udstyr til at passe til de originale specifikationer. Producenten er ikke ansvarlig for ulykker eller skader forårsaget af brug af ikke-godkendte dele og/eller tilbehør.
- En brandslukker og en førstehjælpskasse skal til enhver tid være let tilgængelige, mens der udføres vedligeholdelse på dette udstyr.
- Stram med jævne mellemrum alle bolte, møtrikker og skruer, og kontrollér, at alle elektriske forbindelser og brændstoftilslutninger er korrekt fastgjort for at sikre, at enheden er i en sikker tilstand.
- Når du udfører en vedligeholdelses- eller servicefunktion, skal du sikre dig, at alle sikkerhedsafskærmninger og enheder er installeret, før enheden tages i brug.

6.1 SERVICE

6.1.1 VÆSKER OG SMØREMIDLER

1. **Fedt:**

Brug et SAE multifunktions højtemperaturfedt med ekstrem tryk (EP) ydeevne. Også acceptabelt er et SAE multifunktions lithiumbasisfedt.

2. **Opbevaring af smøremidler:**

Din maskine kan kun fungere med topeffektivitet, hvis der anvendes rene smøremidler. Brug rene beholdere til at håndtere alle smøremidler. Opbevar dem i et område beskyttet mod støv, fugt og andre forurenende stoffer.

6.1.2 SMØRING

Brug den medfølgende vedligeholdelsestjekliste til at registrere

al planlagt vedligeholdelse.

1. Brug en håndholdt fedtpistol til al smøring.
2. Tør fedtbeslaget af med en ren klud inden smøring for at undgå at indføre snavs og grus.
3. Udskift og reparér ødelagte beslag med det samme.
4. Hvis beslag ikke tager imod fedt, skal du fjerne dem og rengøre dem grundigt. Rengør også smøremiddelpassagen. Udskift beslag om nødvendigt.

SERVICEINTERVALLER

Den anbefalede periode er baseret på normale driftsforhold. Alvorlige eller usædvanlige forhold kan kræve hyppigere smøring eller olieskift

8 timer eller dagligt

1. Smør PTO-drivlinjen.

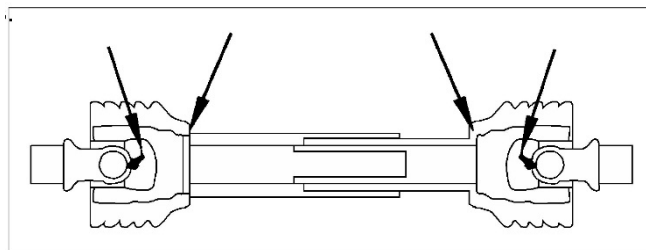



Fig. 38 PTO-drivlinje

40 timer eller ugentligt

1. Smør PTO-akslens samlingsafsnit.

 **ADVARSEL**

Maskinen er kun til illustrative formål vist med fjernet afskærmning eller åbnet rotorlåg. Brug ikke maskinen, når afskærmningen er fjernet eller låget er åbent.



Fig. 57 SAMLINGSAFSNIT

2. Tjek, at knivene er skarpe:

- a. Rotor
- b. Stationær

Fjern, skærp eller udskift kant efter behov.

100 timer

Smør rotorlejer på BX42 og BX6 modeller.

VIGTIGT

Påfør ikke for meget fedt.



ADVARSEL

Maskinen er kun til illustrative formål vist med fjernet afskærmning eller åbent rotorlåg. Brug ikke maskinen, når afskærmningen er fjernet eller låget er åbent.

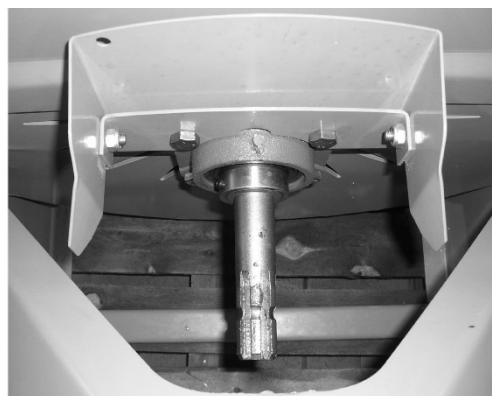

Fig 58 Leje foran



Fig 59 Leje bagved

7 SPECIFIKATIONER

Model	SAVWC42
Flishuggerkapacitet	100mm
Flishuggerhusåbning	10x25cm
Antal knive	4
Rotorstørrelse	63,5cm
Fødesystemfødning	Manuel fødning
Tragtåbning	59x61cm
Monteringssystem	3-punkts-ophæng
Afkasthætte-rotation	360°
Afkasthætte-højde	156cm
Strukturvægt	195kg
Traktor HK	18-30hk

BOLTMOMENT

KONTROL AF BOLTMOMENT

Tabellerne nedenfor viser korrekte momentværdier for forskellige bolte og skruer. Spænd alle bolte til de i diagram anførte drejningsmomenter, medmindre andet er angivet. Kontrollér boltens tæthed med jævne mellemrum ved hjælp af diagram for boltmomenter som vejledning. Udskift hardware med den samme styrkebolt.

ENGELSKE MOMENTSPECIFIKATIONER

Boltdiameter "A"	Boltmoment*					
	SAE 2 (N.m) (lb-ft)		SAE (N.m) (lb-ft)		SAE (N.m) (lb-ft)	
1/4"	8	6	12	9	17	12
5/16"	13	10	25	19	36	27
3/8"	27	20	45	33	63	45
7/16"	41	30	72	53	100	75
1/2"	61	45	110	80	155	115
9/16"	95	60	155	115	220	165
5/8"	128	95	215	160	305	220
3/4"	225	165	390	290	540	400
7/8"	230	170	570	420	880	650
1"	345	225	850	630	1320	970

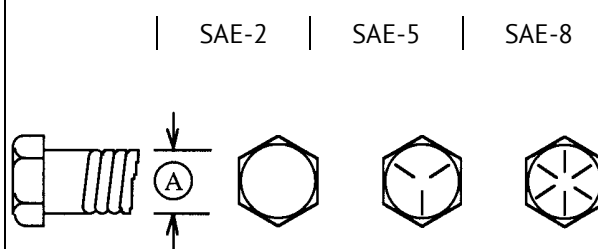

METRISKE MOMENTSPECIFIKATIONER

Boltdiameter "A"	Boltmoment*			
	(N.m)	(lb-ft)	(N.m)	0,9 (lb-ft)
M3	.5	.4	1,8	1,3
M4	3	2,2	4,5	3,3
M5	6	4	9	7
M6	10	7	15	11
M8	25	18	35	26
M10	50	37	70	52
M12	90	66	125	92
M14	140	103	200	148
M16	225	166	310	229
M20	435	321	610	450
M24	750	553	1050	774
M30	1495	1103	2100	1550
M36	2600	1917	3675	2710

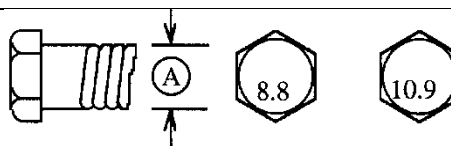

De foroven angivne momentangivelser gælder for ikke-smurte eller ikke-olierede gevind og hoveder, medmindre andet er angivet. Derfor må du ikke smøre bolte eller skruer med fedt eller olie, medmindre andet er angivet i denne vejledning. Når du bruger låseelementer, skal du øge momentværdierne med 5%.

* Momentværdien for bolte og skruer kan identificeres ved deres hovedmarkeringer.

EC DECLARATION OF CONFORMITY



MANUFACTURER:

CHANGZHOU CLOVERAGRI MACHINERY CO., LTD.

ADDRESS:

6 JIANYE ROAD, HI-TECH, CHANGZHOU, JIANGSU, P.R. CHINA

NAME AND ADDRESS OF THE PERSON AUTHORISED TO COMPILE THE TECHNICAL
FILE IN THE COMMUNITY:

DELEKS S.R.L.

VIA INDUSTRIALE, 23 | 25028 VEROLANUOVA (BS) | ITALY

PRODUCT NAME: WOOD CHIPPER WC42

TYPE: WOOD CHIPPER PTO DRIVEN

MODEL: SAVWC42

SERIAL NO.: 20191006

PRODUCTION YEAR: 2021

**DECLARES THAT THE PRODUCT ABOVE COMPLIES WITH THE FOLLOWING EC
DIRECTIVES:**

MACHINERY DIRECTIVE 2006/42/EC

AND THE FOLLOWING HARMONIZED STANDARDS:

EN ISO 12100:2010

FULL NAME IN BLOCK SIZE: CHEN YAGANG

QUALIFICATION: VICE GENERAL MANAGER

PLACE: CHANGZHOU, P.R. CHINA

DATE:

SIGNATURE AND STAMP:

 Sandra

Se altid den nyeste version af manualen,
samt reservedelsliste/partslist for din vare på
www.dk-tec.dk, under selve maskinen.