

Fræser til KOMPAKT traktor

Brugervejledning

Oversættelse af original manual

Model: HNFTL



LÆS ALTID VEJLEDNING INDEN MASKINEN ANVENDES

DK·TEC

Indholdsfortegnelse

Introduktion.....	4
Sikkerhed	5
Opstart.....	9
Driftsvejledning	10
Vedligeholdelse	14

Introduktion

Denne fræser skal sættes på trepunktsophæng samt er designet til at passe til en række traktorer fra 12 hk til 25 hk.

Slæbefødderne er justerbare, så det er let at indstille den perfekte dybde. Den automatiske kædestrammer er standard på alle modeller. Dette sikrer, at kæden forbliver stram, selv under de hårdeste fræseforhold. Da den er placeret i et forseglet oliebad, er kædetætningen designet til at være pålidelig og vedligeholdelsesfri. Det er nemt at komme tæt på bl.a. hegn og hække samt at dække et dækspor med sideforskydningsfunktionen. Hele aggregatet kan skubbes til den ene side, mens PTO akslen forbliver på linje med traktoren for at minimere belastningen på PTO akslen. Sideskiftfunktion er tilgængelig.

Hold denne vejledning inden for rækkevidde til hyppig reference. Alle nye operatører eller ejere skal gennemgå manualen, før maskinen tages i brug og mindst hvert år derefter. Kontakt DK-Tec, hvis du har brug for hjælp, oplysninger eller brug for yderligere kopier af manualen.

Retninger (venstre, højre, for og bag) nævnt i denne manual skal forstås, som når personen står og ser mod kørselsretningen .

Sikkerhed

Sikkerhedsinstruktioner

Husk, at du er nøglen til sikkerhed. God sikkerhedspraksis beskytter dig ikke kun, men også mennesker omkring dig. Gør disse sikkerhedspraksis til en del af dit sikkerhedsprogram. Vær sikker på, at alle, der bruger denne maskine, er bekendt med de anbefalede drifts- og vedligeholdelsesprocedurer og følger alle sikkerhedsforanstaltninger. De fleste ulykker kan forhindres. Udsæt ikke dig selv for skade eller død ved, at ignorere god sikkerhedspraksis.

Advarselssymbolet anvendes i hele denne vejledning. Det indikerer, at opmærksomhed er påkrævet samt, at du skal identificere mulige farer. Følg de anbefalede forholdsregler.

Sikkerhedsalarmsymbolet betyder ...



OPMÆRKSOMHED! VÆR PÅPASSELIG! DIN SIKKERHED ER INVOLVERET!



FORSIGTIG! Forsigtighedssymbolet angiver en potentielt farlig situation. Pas på, hvis det ikke undgås, kan det medføre mindre eller moderat skade.



ADVARSEL! Advarselssymbolet angiver en potentielt farlig situation, som hvis det ikke undgås, kan resultere i død eller alvorlig skade. Advarselssymbolet omfatter farer der kan forekomme, når beskyttelseskærme fjernes.



FARE! Faresymbolet angiver en farlig situation. Hvis situationen ikke undviges, vil det resultere i død eller alvorlig skade.

Generelle sikkerhedsinstruktioner

- Hav altid en førstehjælpskasse tilgængelig ved brug af maskinen. Det kræves at du ved hvordan den bruges.
- Hav en ildslukker tilgængeligt opbevaret med en meget synlig placering. Det kræves at du ved hvordan man bruger den.
- Brug passende beskyttelsesudstyr. Denne liste kan omfatte, men er ikke begrænset til:
 - sikkerhedshjelm
 - beskyttelsessko med skridsikre såler
 - beskyttelsesbriller
 - kraftige handsker
 - udstyr til vådt vejr
 - hørebeskyttelse

- Læs og forstå brugervejledning og alle sikkerhedsetiketterne før betjening, service, justering, reparation samt ved til- og afkobling af maskinen.
- Forsøg ikke uautoriserede ændringer af fræseren, da dette kan påvirke funktionen eller sikkerheden af maskinen samt påvirke dens levetid.
- Start eller betjen aldrig fræseren fra andre steder end fra føresædet på traktoren.
- Undersøg og rengør arbejdsområdet inden brug.
- Hold hænder, fødder, tøj og hår mv. væk fra bevægelige dele.
- Sørg for at området er fri for tilskuere, før fræseren tages i brug.

Opstartssikkerhed

- Lad ikke uerfarne operatører eller børn køre denne maskine.
- Sæt alle traktor- og maskinregulatorer i frigear før start.
- Betjen kun traktoren ved brug af sikkerhedssele.
- Fræseren må ikke anvendes inde i en bygning, medmindre der er tilstrækkelig ventilation.
- Sørg for, at alle sikkerhedsskærme er på plads og i god stand før drift.
- Hold afstand til PTO akslen samt maskinen ved til-og afkobling af PTO.

Driftssikkerhed

- Tillad ikke passagerer på maskinen.
- Bær ikke løstsiddende tøj under drift.
- Kør aldrig med over 540 PTO omdr./min.
- Brug aldrig maskinen i hævet position.

Transportsikkerhed

- Gennemgå transportsikkerhedsinstruktionerne i din traktors manual inden kørsel.
- Undersøg med de lokale regler/love vedrørende transport på offentlige veje. Overhold alle gældende love og bestemmelser.
- Sørg for at alle de lys og reflekser, der kræves af de lokale motorveje og transportmyndigheder, er på plads, er rene og kan ses tydeligt af al overhalende og modkørende trafik.
- Maskinen må aldrig anvendes under transport.
- Kør altid med en sikker hastighed.

Service- og vedligeholdelsessikkerhed

- Stop motoren, træk bremsen, fjern tændingsnøglen og vent på at alle bevægelige dele er stoppet inden service, justering, reparation eller afbrydelse.
- Sørg for at maskinen er støttet af blokke eller sikkerhedsstativer, inden du arbejder under den.
- Følg gode vedligeholdelsespraksis, herunder:
 - Hold serviceområdet rent og tørt
 - Sørg for, at stikkontakter og redskaber er korrekt jordforbundne
 - Brug passende lys til jobbet

- Brug kun værktøj, stik og hejseapparater med tilstrækkelig kapacitet til opgaven.
- Udskift og fastgør alle skærme, der fjernes under service, før brug.
- Brug kraftige læderhandsker til at håndtere skarpe genstande.

Opbevaringssikkerhed

- Opbevar maskinen i et område væk fra menneskelig aktivitet.
- Lad aldrig børn lege på eller omkring den opbevarede maskine.
- Støt maskinen med stativer og blokke for at sikre en sikker base.

Sikkerhedsetiketter

- Illustrationen nedenfor viser den omtrentlige placering af sikkerhedsetiketter.
- Sørg for, at alle sikkerhedsetiketter er rene og læsbare, og udskift eventuelle beskadigede eller manglende etiketter.
- Når originale dele udskiftes, skal eventuelle sikkerhedsetiketter på disse dele også udskiftes. Kontakt DK-TEC for nye sikkerhedsetiketter.

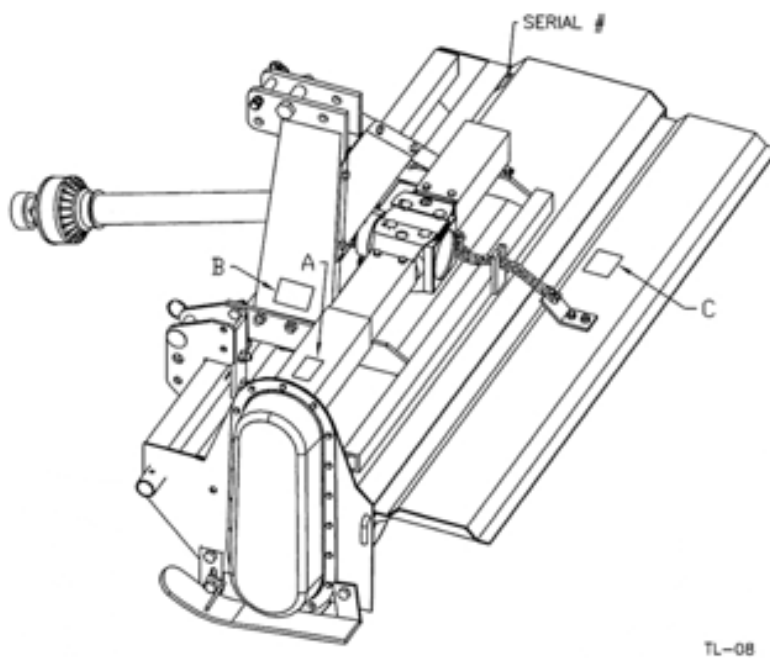

TL-08

- For at sætte en ny sikkerhedsetiket på maskinen, skal du sørge for at maskinen er ren og tør. Beslut dig på den nøjagtige placering, inden du fjerner papiret på bagsiden. Fjern den mindste del af papiret og placer etiketten. Tryk forsigtigt etiketten på plads.
- Træk langsomt det resterende papir af og glat resten af etiketten ud.
- Udskift sikkerhedsetiketter straks, hvis de bliver beskadigede, flænsede eller ulæselige. Få udskiftningsetiketter fra DK-TEC ved at angive det viste delnummer.

OPMÆRKSOM

1. Læs brugsvejledningen før anvendelse af maskinen.
2. Tillad ikke passagerer på maskinen.
3. Hav altid alle sikkerhedsskærme på plads.
4. Hold hænder, fødder, tøj og hår væk fra bevægelige dele
5. Stop motoren, træk bremsen, fjern tændings-nøglen og vent på at alle bevægelige dele er stoppet helt, inden service, justering, reparation eller afbrydelse.
6. Hold tilskuere, især børn, væk fra maskinen når den er i brug.
7. Forhindre at maskinen flytter sig ved vedligeholdelse, ved at sætte klodser foran og bagved maskinen.
8. Genlæs brugervejledningen årligt.

967382

ADVARSEL

Fare - roterende PTO aksel

Undgå alvorlig skade og død:

- Hav altid sikkerhedsskærme på PTO akslen ved brug af maskinen.
- Anvend kun ved 540 RPM

967384



ADVARSEL

Fare - Roterende knive!

Undgå alvorlig skade eller død ved roterende knive:

- Stop motoren og fjern tændingsnøglen.
- Placer ikke hænder og fødder i nærheden af bevægelige dele
- Hold personer væk.

967383



Opstart

Maskintilpasning

Det anbefales at kontrollere følgende mekaniske elementer ved brug af fræsere første gang:

- Efter drift i 1/2 time:
 - Kontrollér alle møtrikker, bolte og andre fastgørelsesanordninger. Stram hvis det er nødvendigt.
 - Kontroller at knivene er i god stand og boltet sikkert fast til rotoren.
 - Kontroller olieniveauet i gearkassen. Påfyld hvis nødvendigt.
 - Kontroller at PTO-sikkerhedsskærmene drejer frit.
 - Smør alle smørepunkter.
- Efter drift i 5 timer og 10 timer:
 - Gentag punkterne ovenfor.
 - Gå derefter til den almindelige serviceplan som er defineret under afsnittet 'Vedligeholdelse'.

Tjekliste før anvendelse

Effektiv og sikker drift af denne fræser kræver, at enhver operatør læser og forstår driftsprocedurene og alle relaterede sikkerhedsforanstaltninger som beskrevet i dette afsnit. Det er vigtigt for både personlig sikkerhed og opretholdelse af fræsers gode mekaniske tilstand, at tjeklisten herunder følges.

- Før du bruger maskinen og hver gang derefter, skal følgende områder kontrolleres:
 - Smør maskinen efter den tidsplan, der er beskrevet i afsnittet 'service og vedligeholdelse'.
 - Brug kun en traktor med tilstrækkelig kraft og vægt til at trække maskinen.
 - Kontroller, at maskinen er korrekt fastgjort til traktoren. Sørg for, at holdere anvendes på monteringsnåle.
 - Kontroller olieniveauet i gearkassen. Påfyld hvis nødvendigt.
 - Kontroller, at PTO-sikkerhedsskærmene drejer frit, og at PTOen nemt kan trække sig sammen. Rengør og smør om nødvendigt.
 - Kontroller knivene. Sørg for, at de ikke er beskadigede eller ødelagte og at de er boltet sikkert til rotoren. Reparér eller udskift efter behov.
 - Fjern eventuelt indviklet materiale på roterende dele.
 - Installer og fastgør alle sikkerhedsskærme inden start af maskinen.

Driftsvejledning

Denne fræser er en maskine, der kombinerer den primære og sekundære jordbearbejdning i en maskine. Den bryder jorden op og forbereder frølejen på en gang. Rotationskraft til rotoren leveres af traktorens PTO.

BEMÆRK: Det er ejerens eller operatørens ansvar at læse denne vejledning og træne alle andre operatører, inden de begynder at arbejde med maskinen. Følg alle sikkerhedsinstruktioner nøjagtigt. Sikkerhed er alles ansvar. Ved at følge de anbefalede procedurer gives der et sikkert arbejdsmiljø til operatøren, tilskuere og området omkring arbejdspladsen. Utrænede operatører er ikke kvalificerede til at betjene maskinen.

Læs denne vejledning omhyggeligt for at lære, hvordan du betjener maskinen sikkert, samt hvordan du indstiller den for at give maksimal effektivitet. Ved at følge brugervejledningen sammen med et godt vedligeholdelsesprogram, giver din fræser mange års problemfri anvendelse.

Maskinkomponenter

Denne fræser består af en roterende rotoraksel, der er udstyret med bøjede knive til at opbryde og udjævne jord. Knivene drejes gennem jorden, mens maskinen bevæger sig over arbejdsområdet. Drejekraften til rotorakslen leveres af traktorens PTO.

A - Trepunktsramme

B - PTO aksel

C - Gearkasse

E - Rotor

F - Knive

G - Slæbefødder

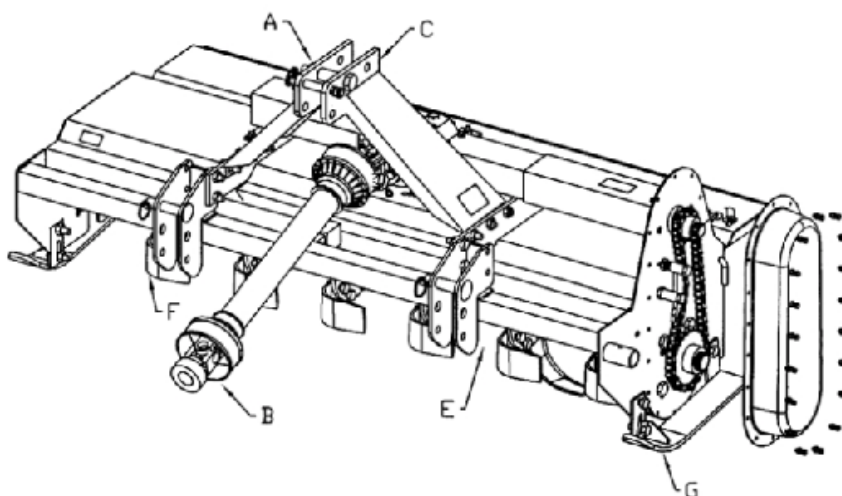

TL-09

Tilpasning til traktor

For at sikre fræseren, samt den pålidelige drift, er det nødvendigt at bruge en traktor med de rigtige specifikationer. Brug den følgende liste som vejledning i valg af traktor til brug med maskinen.

1. Hestekræfter: Overstig ikke de anbefalede hestekræfter. Brug kun små KOMPAKT traktorer til denne maskine.
2. Trepunktsophæng: Fræseren er udstyret med et kategori 1 trepunktsophæng. Sørg for, at traktorens trepunktsophæng er i kategori 1-konfigurationen.
3. Hydraulik: Det er operatørens ansvar at indstille traktorens hydrauliske system for at levere den rigtige mængde hydraulik til trepunktsophænget.
4. PTO-aksel: Traktoren skal køre med 540 omdr./min. for at passe til PTO akslen, der følger med maskinen. Brug ikke akseladaptore og betjen ikke maskinen med andre hastigheder. Drift ved hastigheder hurtigere end 540 omdr./min. vil overbelaste PTOen og føre til tidlige fejl.

Til- og frakobling

Fastgør sikkerhedskæderne, der følger med PTO-akslen, og sørg for at PTOen er tilstrækkeligt dække af med sikkerhedsskærme under drift. Tjek hæftet som er vedlagt PTO akslen for instruktioner.

Fræseren skal altid være placeret på et tørt område, der er fri for affald og andre fremmedlegemer. Følg denne procedure ved montering af fræseren til en traktor:

1. Ryd området for tilskuere, især små børn.
2. Sørg for, at traktorens trepunktsophæng er i kategori 1-konfigurationen, og at løftearmene er i ikke-svingkonfigurationen (se din traktors manual).
3. Sørg for, at der er frit og nok plads til sikkert at bakke hen til fræseren.
4. Fastgør PTO akslen til fræseren, hvis den blev fjernet under opbevaring.
5. Tilpas løftearmskuglerne med monteringsstifterne på fræseren, når der bakkes.



ADVARSEL! Det kan være nødvendigt at tilføje vægt til trepunktsophænget for at sænke løftearmen

6. Stop traktoren, sæt parkeringsbremsen, fjern tændingsnøglen og vent på, at alle bevægelige dele er stoppet inden afkobling.

7. Monter PTO akslen:

- Kontroller, at PTO akslen let trækker sig sammen og at skærmen roterer frit.



Sørg for, at PTO akslen ikke når bunden, når den bevæger sig.

- Fastgør PTO akslen til traktoren ved at trække låsestiften tilbage, trække gafflen over akslen og skubbe til gafflen, indtil låsestiften klikker på plads. Træk i gafflen for at være sikker på, at den er låst på plads.
 - Fastgør ankerkæden på PTO afskærmningen.
8. Brug trepunktsophænget til at hæve maskinen.
 9. Fjern støtteblokkerne under fræseren.
 10. Udfør ovennævnte procedure i omvendt rækkefølge ved afmontering fra traktoren.

Anvendelse af maskinen på marken

Denne fræser er designet med den naturlige fleksibilitet til at fungere godt i næsten enhver form for jord- og terrænforhold. Operatøren har dog ansvaret for at være bekendt med alle drifts- og sikkerhedsprocedurer samt at følge dem.

Hver operatør bør gennemgå dette afsnit i manualen i starten af sæsonen og så ofte, som det er nødvendigt, for at være bekendt med maskinen. Ved anvendelse skal du følge denne procedure:

1. Gennemgå og følg tjeklisten før anvendelse. Gennemgå sikkerhedsinstruktionerne.
 2. Montér maskinen på traktoren.
 3. Inden du går igang med at bruge maskinen, skal du gennemgå transportsafsnittet og placere maskinen på en plan overflade.
 4. Sænk fræseren til arbejdsstilling.
 5. Indstil maskinen.
- Nivellér rammen: Brug skruen på højre løftearm til at justere rammen fra side til side.
 - Dybde: Brug slædefødderne på hver side for at indstille driftsdybden. Placér slædefødderne i det øverste hul for overfladisk arbejde og i det nederste hul for dybere arbejde.

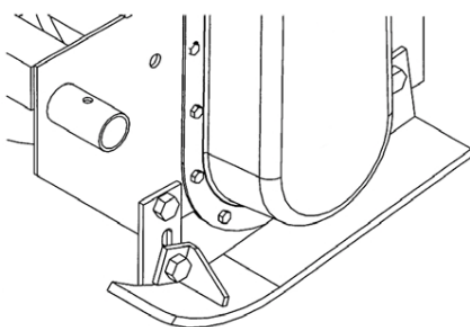

TL-13

- Forskydning: Brackets pins kan flyttes 90 cm til 120 cm langs til hver side af midten, hvis det er nødvendigt. Centrér maskinen for normal drift. Forskyd hvis dæksporene er bredere end maskinen, eller når der fræses omkring træer, buske eller lignende områder.
6. Juster fræseren til arbejdsområdet.
 7. Start maskinen:
 - Lad motoren køre i lav tomgang

Transport

Når du transporterer maskinen, skal du gennemgå og følge disse instruktioner:

1. Sørg for at alle tilskuere er i god afstand fra maskinen.
2. Sørg for, at maskinen er sikkert fastgjort til traktoren, og at alle holdestifter er monteret.
3. Rengør lys og reflekser og sørg for, at de virker.
4. Sørg for at du overholder alle gældende belysnings- og mærkningsbestemmelser ved transport. Tjek med de lokale myndigheder.
5. Sørg for, at din maskine tydeligt kan ses ved overhalning og modkørende trafik.
6. Hold til højre og giv plads til at hurtigere trafik kan passere.
7. Tillad ikke passagerer på maskinen.
8. Brug altid advarselstrekant på traktoren under transport.
9. Brug tågelygter foran og bagved ved transport med begrænset synlighed.
10. Transporter aldrig maskinen hurtigere end 30 km/t. Forholdet mellem traktorens vægt og fræserens vægt spiller en vigtig rolle ift. at bestemme acceptabel kørehastighed

Opbevaring

Efter sæsonens brug skal maskinen undersøges grundigt og forberedes til opbevaring.

Reparér eller udskift eventuelle slidte eller beskadigede dele for at undgå unødige udfordringer ved starten af næste sæson. For at sikre en lang, problemfri levetid, skal denne procedure følges ved forberedelsen til opbevaring af maskinen:

1. Ryd området for tilskuere, især små børn.
2. Vask maskinen grundigt med en højtryksrensers for at fjerne alt snavs, mudder og affald.
3. Undersøg knivene og rotorerne for beskadigelse eller indfiltret materiale. Reparér eller udskift beskadigede dele. Fjern alt indviklet materiale.
4. Skift olien i gearkassen.
5. Smør alle smøreområder. Sørg for, at alle fedthuler er fyldt med fedt for at fjerne vandrester fra vaskningen.
6. Opfrisk al maling og tilse ridser for at forhindre rustning.
7. Flyt maskinen til opbevaringsområdet. Vælg et område, der er tørt, jævnt og frit for affald.
8. Placer sikkerhedsblokke under maskinen for at forhindre at det flytter sig under opbevaring.
9. Afmonter maskinen fra traktoren.
10. Hvis maskinen ikke kan placeres indenfor, dækkes den til med en vandtæt presenning og fastgøres sikkert.
11. Opbevar maskinen i et område væk fra menneskelig aktivitet.
12. Lad ikke børn lege på eller omkring den opbevarede maskine.

Vedligeholdelse

Service

Følg vedligeholdelses sikkerhedsinstruktioner som beskrevet.

Væsker og smøremidler

1. Hydraulisk olie:

- Brug standard hydraulikolie til alle driftsforhold.

2. Gearkasse olie:

- Brug en SAE 80/90 gearolie til alle driftsforhold.
- Gearkasse kapacitet: 0,85 liter

3. Fedt:

- Brug et multifunktionsfedt til alle driftsforhold.

4. Opbevaring af smøremidler:

- Din maskine kan kun fungere optimalt, hvis der anvendes rene smøremidler. Brug rene beholdere til at håndtere alle smøremidler. Opbevar dem i et område, der er beskyttet mod støv, fugt og andre forurenende stoffer.

Smøring

Brug en vedligeholdelses tjekliste for at registrere al planlagt vedligeholdelse.

1. Brug en håndholdt fedtpistol til al smøring.

2. Tør området af med en ren klud før smøring, for at undgå at injicere snavs og grus.

3. Udskift og reparer ødelagte dele straks.

4. Hvis området ikke tager imod fedtet, skal du fjerne fedtet og rengøre grundigt. Rengør også smøremiddelpassagen. Udskift om nødvendigt monteringen.

Serviceintervaller

De anbefalede intervaller er baseret på normale driftsforhold. Voldsomme eller usædvanlige forhold kan kræve hyppigere smøring eller olieændringer.

1. 8 timer eller daglig:

- Smør PTO akslen

2. 80 timer eller en gang per sæson:

- Smør rotordrevet lejer

3. 40 timer

- Kontroller olieniveauet i gearkassen.
 - Påfyld efter behov

EF - OVERENSSTEMMELSESERKLÆRING DK

Fabrikant

Changzhou Han-Sun Machinery
Co., Ltd.
89 Huanbao 4th Road, Huanbao Industrial Park,
Hi-Tech, Changzhou, Jiangsu, P.R. China



Erklærer hermed at følgende maskine:

Betegnelse: Fræser

Model: FTL115
FTL135
FTL145
FTL95

Beskrivelse: Fræser til kompakttraktorer.

Er fremstillet i overensstemmelse med følgende EF-direktiv:

- Maskindirektivet 2006/42/EC

Anvendte standarder:

EN 4254-5: 2009+AC-2011
EN ISO 12100:2010

常州汉森机械股份有限公司
CHANGZHOU
HAN-SUN MACHINERY CO., LTD.

A handwritten signature in black ink, appearing to be 'J. Han', is written over a horizontal line.

Angel 25/10/2021

name and date

signature

**Find reservedele/partslist for
din vare på www.dk-tec.dk
under selve maskinen.**